

SUZUKI MOTOR POLAND

# **INSTRUKCJA OBSŁUGI**

# **MOTOCYKLA**



**SUZUKI**

**GSX 1400**

Powyższa instrukcja obsługi powinna być traktowana jako część motocykla i towarzyszyć mu zarówno podczas odsprzedaży, jak również wypożyczenia. Zawarte w instrukcji wskazówki dotyczące bezpieczeństwa, informacje o prawidłowym użytkowaniu motocykla oraz porady dotyczące eksploatacji powinny być przedmiotem wnikliwej lektury przed rozpoczęciem jazdy zakupionym motocyklem.

## UWAGA

### Ważne informacje o docieraniu motocykla.

Pierwsze 1.600 km jest najważniejsze dla trwałości Państwa motocykla. Pojazdy Suzuki produkowane są w oparciu o wysoko rozwiniętą technologię i przy wykorzystaniu materiałów najwyższej jakości. Prawidłowe dotarcie zapewnia optymalne wzajemne dopasowanie się współpracujących elementów, a co za tym idzie powoduje wydłużenie żywotności i bezawaryjności jednoślada.

Przy zachowaniu szczególnej ostrożności w okresie docierania motocykla, jego niezawodność i zdolności użytkowe pozostają nienaruszone. Szczególnie ważnym jest, aby silnik, podczas pracy w tym okresie, nie był zbyt przeciążany. Szczegółowe informacje o docieraniu pojazdu znajdują Państwo w rozdziale: **Docieranie**

**OSTRZEŻENIE, UWAGA, WAŻNE.**

Prosimy przeczytać ten podręcznik i stosować się do zawartych w nim zaleceń. W niniejszej książeczce wyrażenia **OSTRZEŻENIE, UWAGA, WAŻNE** będą używane w następujący sposób.

#### **OSTRZEŻENIE**

Dotyczy osobistego bezpieczeństwa. Niestosowanie się do podanych tu wskazówek oznacza niebezpieczeństwo dla zdrowia.

## UWAGA

**Należy bezwzględnie przestrzegać podanych poniżej zasad w celu ochrony pojazdu.**

### *WAŻNE*

*Pod tą nazwą znajdują się porady ułatwiające obsługę i pielęgnację maszyny.*

## **PRZEDMOWA**

Jazda motocyklem lub skuterem należy do najpiękniejszych dziedzin sportu i żeby pozostała samą przyjemnością, należy - jeszcze przed odbyciem pierwszej jazdy - zapoznać się z informacjami zawartymi w niniejszej instrukcji obsługi.

W książeczce tej znajdują Państwo wskazówki do właściwej pielęgnacji i obsługi motocykla. Dokładne postępowanie według tych zaleceń zagwarantuje długie i niezakłócone użytkowanie Waszego pojazdu. Autoryzowani dealerzy SUZUKI dysponują wyszkolonymi i doświadczonymi mechanikami, którzy przy użyciu odpowiednich narzędzi i przyrządów zagwarantują najlepszy serwis.

Wszystkie informacje, szkice, zdjęcia i dane, zamieszczone w tej książeczce, opierają się na informacjach dotyczących produktu, które były aktualne w momencie jej druku. Ulepszenia i inne zmiany mogą jednakże szybko doprowadzić do tego, że zawartość tego podręcznika, nie będzie dokładnie odpowiadała produktowi.

SUZUKI zastrzega sobie w każdej chwili prawo do zmian.

Prosimy zauważyć, że podręcznik ten opisuje wszystkie wersje wyposażeniowe rozprowadzane we wszystkich regionach sprzedaży. Model, który Państwo posiadacie może być seryjnie inaczej przygotowany i odbiegać od opisanego w niniejszym podręczniku.

**SUZUKI MOTOR CORPORATION**

## SPIS TREŚCI

Informacje dla użytkownika	5
Rozmieszczenie wskaźników, elementów sterowania i wyposażenia	8
Elementy obsługi	11
Zalecane rodzaje benzyny i oleju	30
Docieranie	30
Sprawdzanie przed jazdą	31
Reguły bezpiecznej jazdy	33
Przeglądy okresowe (techniczne)	36
Smarowanie motocykla	39
Akumulator	40
Filtr powietrza	40
Świece zapłonowe	43
Olej silnikowy	46
Sprzęgło	51
Łańcuch napędowy	52
Hamulce	55
Opony	59
Demontaż kół	62
Oświetlenie	66
Bezpieczniki	69
Usterki i ich usuwanie	70
Przechowywanie	72
Dane techniczne	75

## INFORMACJE DLA UŻYTKOWNIKA

---

### Korzystanie z akcesoriów i wskazówki dotyczące bezpieczeństwa

Istnieje bardzo wiele akcesoriów, które sprzedawane są posiadaczom motocykli SUZUKI. Firma SUZUKI nie ma żadnego wpływu na ich jakość i użyteczność. Korzystanie z nieodpowiednich akcesoriów może negatywnie wpłynąć na bezpieczeństwo jazdy. SUZUKI nie jest w stanie sprawdzić wszystkich dostępnych na rynku akcesoriów lub ich części. Państwa dealer może pomóc w wyborze odpowiednich akcesoriów i właściwie je zamontować.

Należy zachować szczególną ostrożność przy wyborze i montowaniu akcesoriów w motocyklu. Poniżej podajemy kilka ogólnych porad, które będą Państwu pomocne przy podejmowaniu decyzji dotyczących wyposażenia motocykla w akcesoria.

#### **OSTRZEŻENIE**

Używanie nieodpowiednich akcesoriów oraz dokonywanie jakichkolwiek modyfikacji może stać się przyczyną obniżenia bezpieczeństwa osób używających motocykla lub też doprowadzić do wypadku.

Nigdy nie można dokonywać modyfikacji instalując niewłaściwe lub złej jakości akcesoria. Należy dokładnie zapoznać się ze wskazówkami i instrukcjami dotyczącymi modyfikacji i akcesoriów, zawartymi w powyższej instrukcji. Zaleca się używanie wyłącznie oryginalnych akcesoriów Suzuki lub ich odpowiedników przetestowanych, zaprojektowanych do odpowiedniego typu motocykla. W przypadku wątpliwości co do wyboru akcesoriów należy skontaktować się z autoryzowanym dealerm Suzuki, który pomoże w dobraniu odpowiednich akcesoriów.

1) Nigdy nie wolno przekraczać dopuszczalnej ładowności motocykla. Przy wyborze akcesoriów należy brać pod uwagę zarówno ich ciężar, jak i ciężar kierowcy. Montaż akcesoriów może ograniczyć bezpieczeństwo jazdy oraz łatwość kierowania.

Dopuszczalna ładowność: 204 kg

Ciężar akcesoriów i ładunku nie może przekroczyć 25 kg.

2) Jeżeli motocykl ma zostać załadowany, czy też mają być zamontowane dodatkowe akcesoria ujemnie wpływające na aerodynamikę motocykla, to zarówno ładunek jak i akcesoria powinny być umieszczone tak nisko, jak to jest możliwe. Wysoko położony środek ciężkości jest niebezpieczny i utrudnia prowadzenie motocykla. Steláže i inne przystawki muszą być dobrze zamocowane. Ładunek powinien być rozłożony równomiernie na obydwie strony i dobrze przymocowany.

3) Należy upewnić się, czy przy pokonywaniu zakrętów będzie istniał bezpieczny odstęp między bagażem, a ziemią.

4) Akcesoria, które mocuje się na kierownicy lub widelcu koła przedniego również oznaczają dodatkową masę, która powoduje zmniejszenie sprawności układu kierowniczego. Zamontowanie zbyt ciężkiego wyposażenia w tej części motocykla może doprowadzić do

wpadania przedniego zawieszenia w oscylacje. Dlatego też nie zaleca się mocowania zbędnych elementów na kierownicy i przednim zawieszeniu.

5) Stabilność motocykla może zostać naruszona przy przeciwnym wietrze lub podczas wyprzedzania przez inne pojazdy. Źle zamocowane lub źle skonstruowane przystawki (bagażniki, uchwyty) mogą w takich sytuacjach spowodować istotne pogorszenie bezpieczeństwa jazdy. Dlatego też należy zachować szczególną staranność przy wyborze i montażu akcesoriów.

6) Niektóre akcesoria wypierają prowadzącego z jego normalnej pozycji siedzącej i tym samym ograniczają mu swobodę ruchów.

7) Akcesoria elektryczne oznaczają dodatkowe obciążenie dla instalacji elektrycznej motocykla. Przeciążenie układu doprowadzić może do uszkodzenia wiązki elektrycznej lub poszczególnych komponentów instalacji. Należy sobie zdać sprawę z następstw i niebezpieczeństw nieoczekiwanej przerwy w dostawie prądu z powodu przeciążenia.

Jeżeli transportują Państwo na motocyklu także bagaż, to należy umieścić go tak płasko i tak szczelnie przy maszynie, jak tylko jest to możliwe. Niewłaściwie umocowany ładunek może zmienić własności jezdne pojazdu i zagrozić bezpieczeństwu ruchu. Wielkość ładunku może również zakłócić aerodynamikę i reakcje motocykla. Bagaż na motocyklu powinien być zawsze dobrze umocowany i równomiernie rozmieszczony.

### **Modyfikacje**

Poprzez wymontowanie oryginalnych części lub przeprowadzenie innych zmian w motocyklu, mogą zostać naruszone przepisy ruchu drogowego, jak również może zmniejszyć się bezpieczeństwo jazdy.

### **Zasady bezpiecznej jazdy dla motocyklistów**

Jazda motocyklem jest olbrzymią przyjemnością. Ulica należy do Państwa - ale pod jednym warunkiem - należy być zawsze świadomym grożących nam niebezpieczeństw. W związku z tym należy zawsze przestrzegać zasad bezpieczeństwa.

### **Zawsze należy jeździć w kasku ochronnym.**

Bezpieczna jazda zaczyna się od założenia kasku. Jest on nieodłącznym elementem jazdy motocyklem. Należy także używać osłon na oczy.

### **Należy się odpowiednio ubierać.**

Szeroka, modna odzież może okazać się podczas jazdy motocyklem niewygodna, a nawet niebezpieczna. Przed wyruszeniem w drogę należy dobrać odpowiedni strój do jazdy motocyklem.

### **Należy sprawdzić motocykl przed jazdą.**

Prosimy stosować się do zaleceń z rozdziału "Sprawdzanie przed jazdą" znajdującego się w niniejszym podręczniku. Nie powinni Państwo bagatelizować dokładnego sprawdzenia

motocykla zarówno dla bezpieczeństwa własnego, jak i pasażera oraz innych użytkowników drogi.

**Należy dokładnie zapoznać się z motocyklem.**

Państwa zdolności i wiedza techniczna są podstawą bezpiecznej jazdy. Przede wszystkim należy dokładnie zapoznać się z maszyną i jej własnościami jezdnyymi.

Należy zawsze jeździć tak, aby nie przekroczyć granic własnych możliwości, co znacznie zmniejszy ryzyko wypadku.

**Jazda motocyklem w dni deszczowe.**

Mokre nawierzchnie są niebezpieczne i przy przyspieszaniu należy uważać, aby nie utracić przyczepności kół. Należy zachować wystarczający odstęp w stosunku do pojazdu jadącego przed Państwem. Trzeba pamiętać, że na mokrej nawierzchni droga hamowania wydłuża się. Należy zmniejszyć szybkość za każdym razem, gdy mają Państwo wątpliwości co do stanu nawierzchni.

**Zasada ograniczonego zaufania w stosunku do innych uczestników ruchu.**

Większość wypadków motocyklowych ma miejsce w okolicznościach, gdy poprzedzający samochód rozpoczyna manewr skręcania nie upewniwszy się należycie o warunkach ruchu. Należy pamiętać o tym, że kierowcy samochodów często nie spodziewają się tak szybko nadjeżdżającego motocykla, bądź wyprzedzający motocykl znajduje się akurat w tzw. „martwym polu” lusterka wstecznego samochodu.

**Położenie numeru seryjnego.**

---

Numer seryjny ramy (1) jest wybity na główce ramy.

Numer seryjny silnika (2) znajduje się na prawej obudowie skrzyni korbowej.

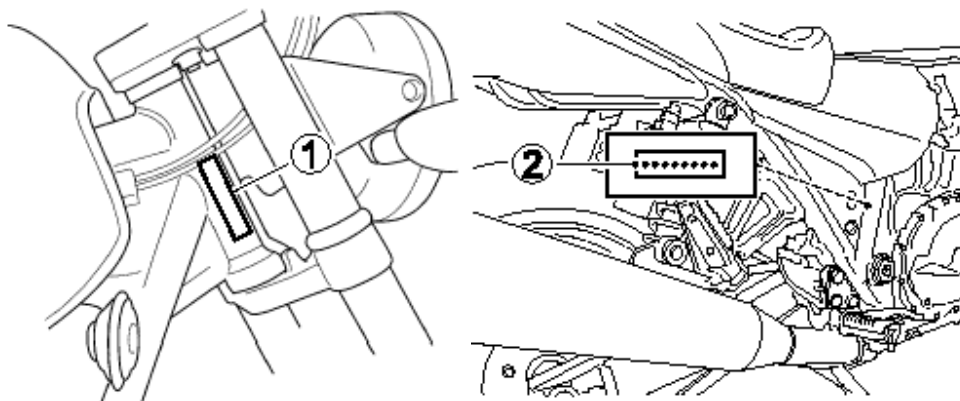

Numery te mają znaczenie przy rejestrowaniu maszyny i zamawianiu części zamiennych.

Proszę wpisać tutaj numery seryjne:

Nr ramy

Nr silnika

ROZMIESZCZENIE WSKAŹNIKÓW, ELEMENTÓW STEROWANIA I WYPOSAŻENIA

---

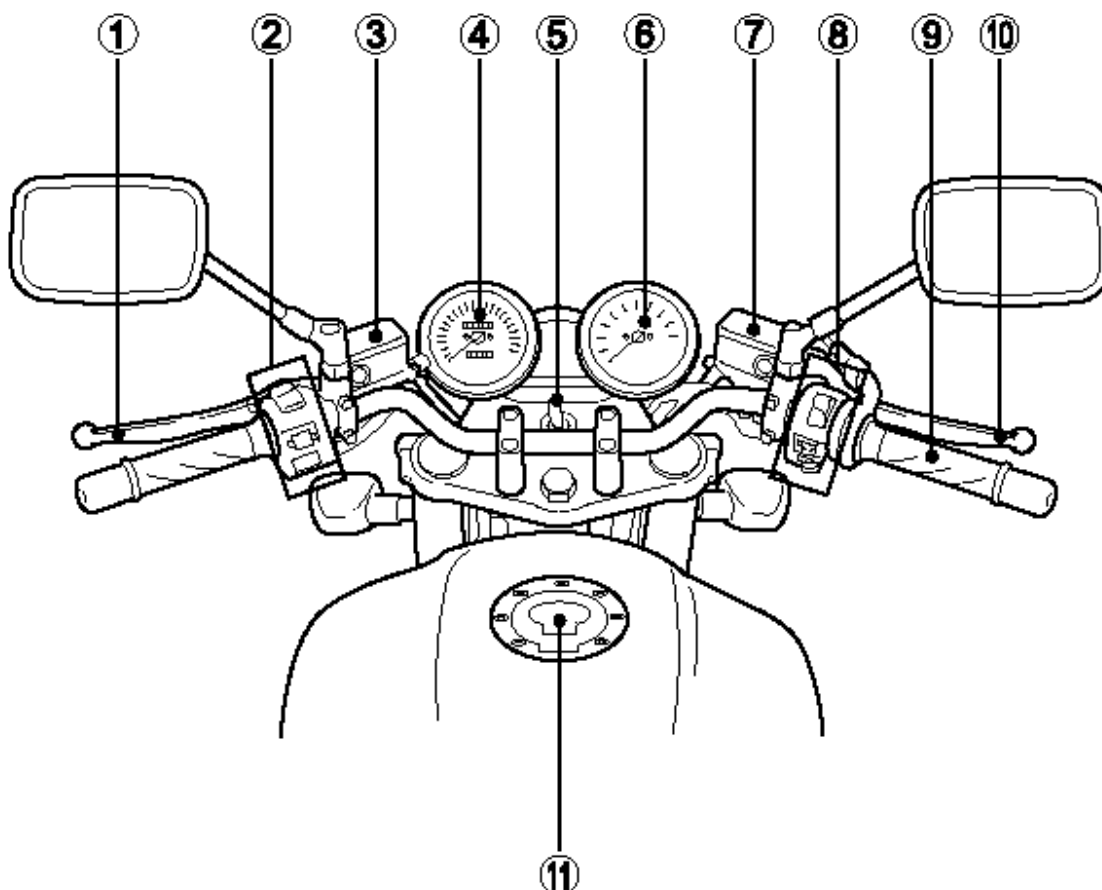

- |                                   |                                  |
|-----------------------------------|----------------------------------|
| 1. dźwignia sprzęgła              | 7. zbiorniczek płynu hamulcowego |
| 2. lewy przełącznik kierownicy    | 8. prawy przełącznik kierownicy  |
| 3. zbiorniczek płynu sprzęgłowego | 9. manetka gazu                  |
| 4. prędkościomierz                | 10. dźwignia hamulca przedniego  |
| 5. włącznik zapłonu               | 11. korek wlewu paliwa           |
| 6. obrotomierz                    |                                  |



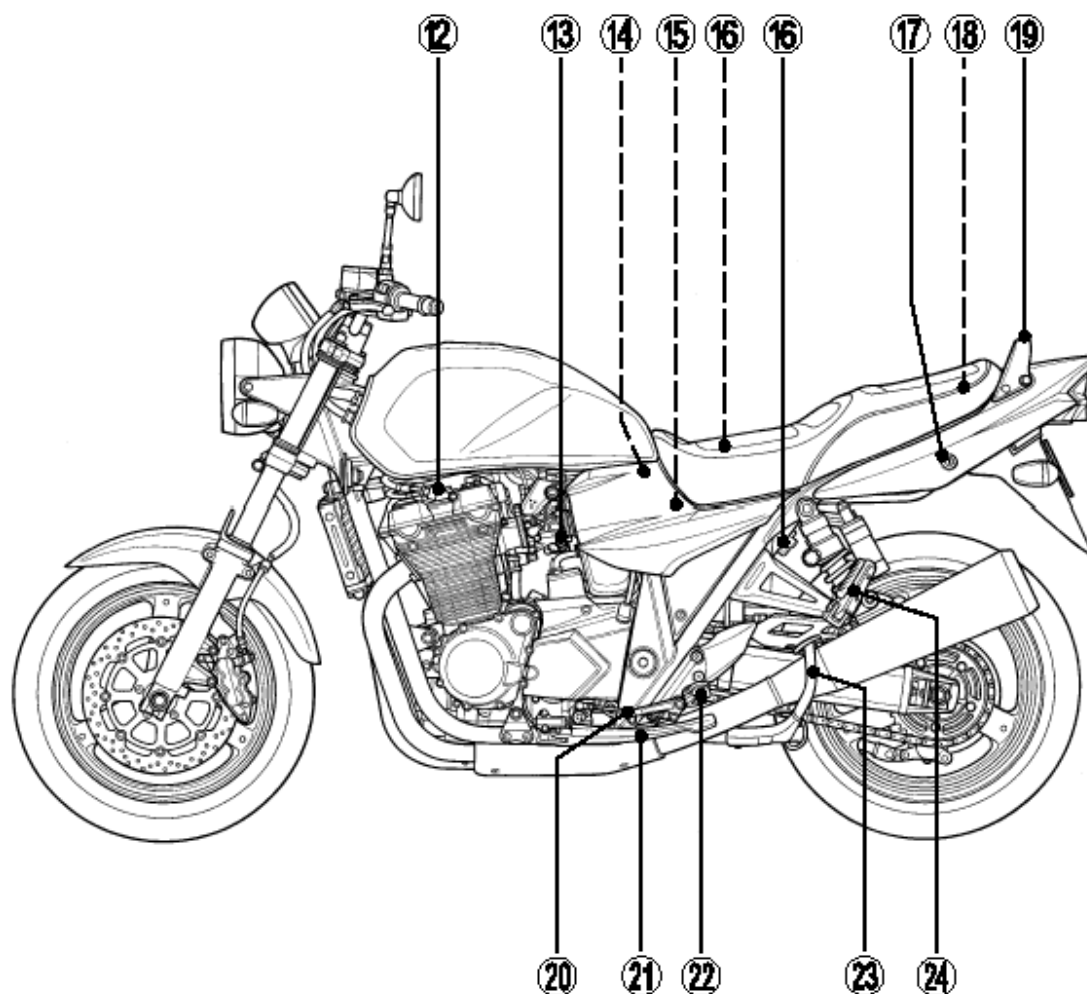

- 12. świeca zapłonowa
- 13. śruba regulacyjna wolnych obrotów
- 14. filtr powietrza
- 15. akumulator
- 16. uchwyt na kask
- 17. zamek siedzenia
- 18. narzędzia
- 19. uchwyt pasażera
- 20. dźwignia zmiany biegów
- 21. nóżka boczna
- 22. podnóżki kierowcy
- 23. stojak
- 24. podnóżki pasażera

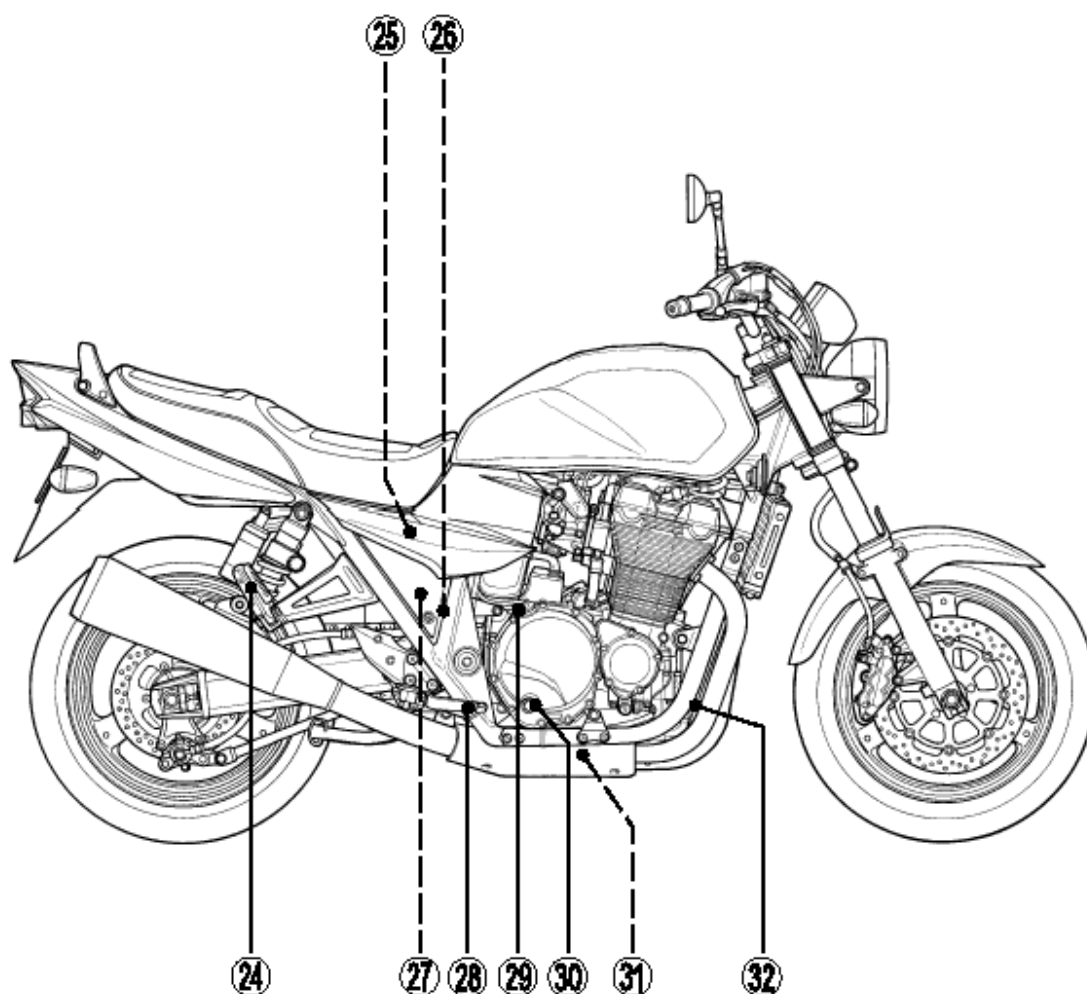

- 25. bezpiecznik główny i bezpieczniki
- 26. włącznik światła stop hamulca tylnego
- 27. zbiorniczek płynu hamulcowego hamulca tylnego
- 28. pedał hamulca tylnego
- 29. korek wlewu oleju silnikowego
- 30. okienko kontrolne poziomu oleju silnikowego
- 31. korek spustowy oleju silnikowego
- 32. filtr oleju

## ELEMENTY OBSŁUGI

---

Motocykl ten jest wyposażony w dwa takie same kluczyki. Jeden z nich należy schować w bezpiecznym miejscu.

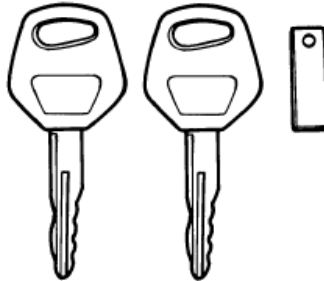

Kluczyki włącznika zapłonu są oznaczone numerem identyfikacyjnym. Ułatwi to zamówienie (w razie konieczności) kluczyka zastępczego.

Prosimy o wpisanie poniżej numeru kluczyka:

Nr kluczyka

## Włącznik zapłonu (stacyjka)

---



Stacyjka posiada cztery położenia:

Pozycja "off" - wyłączone. Wszystkie obwody elektryczne są wyłączone.

Pozycja "on" - włączone. Obwód zapłonowy jest zamknięty i silnik może zostać uruchomiony. W tym położeniu kluczyk nie może zostać wyciągnięty.

Pozycja "lock" - blokada. Aby zablokować kierownicę należy przekręcić ją całkowicie w lewo. Następnie należy włożyć kluczyk, przekręcić go do pozycji "lock" i wyjąć. Kierownica została zablokowana. Wszystkie obwody elektryczne są wyłączone.

Pozycja "P" - parkowanie. Przy parkowaniu motocykla należy przekręcić kierownicę całkiem w lewo. Następnie należy przekręcić kluczyk do pozycji "P" i wyciągnąć. W tym położeniu dodatkowo zapalone są światła postojowe.

**UWAGA:**

- chcąc zablokować kierownicę należy uprzednio zadbać o stabilne ustawienie pojazdu
- nie należy próbować pchać motocykla z zablokowaną kierownicą, gdyż grozi to utratą równowagi i przewróceniem.
- należy zatrzymać motocykl i postawić go na nóżce bocznej lub stojaku centralnym zanim zablokujemy kierownicę. Nigdy nie wolno pchać motocykla w sytuacji, gdy ma zablokowaną kierownicę.

**WAŻNE**

Aby zminimalizować ryzyko kradzieży, otwór na kluczyk powinien zostać zakryty pokrywą (patrz rys.).

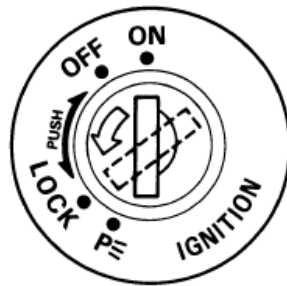

Przekręć kluczyk włącznika zapłonu do pozycji LOCK i zmień pozycję otworu na kluczyk w momencie, gdy odchodzisz od motocykla.

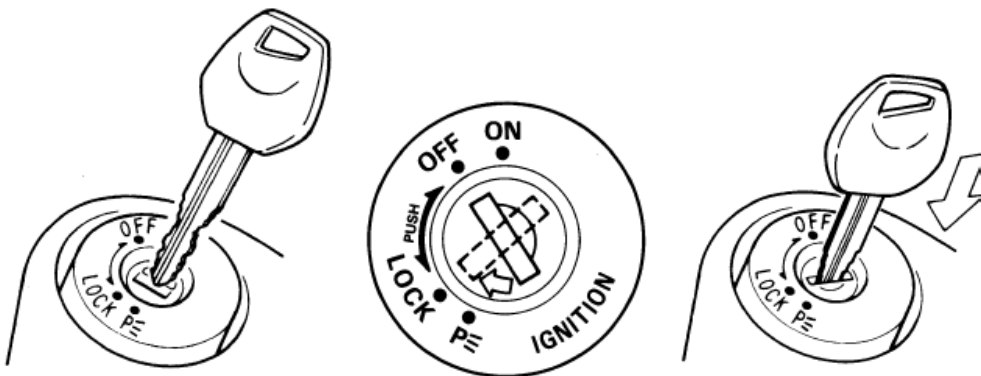

Przy wkładaniu kluczyka do stacyjki należy ponownie dopasować położenie pokrywki.

## Zestaw zegarów

---

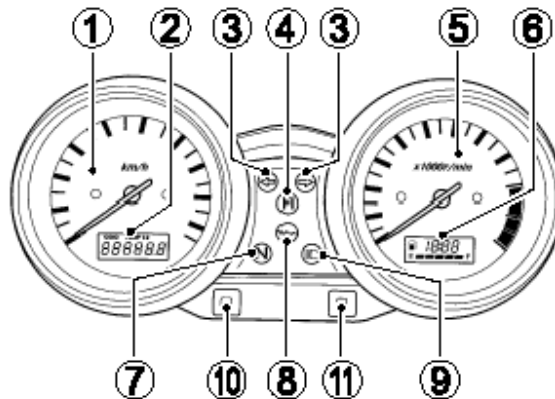

**Szybkościomierz (1)** - wskazuje prędkość jazdy w kilometrach na godzinę.

**Licznik kilometrów / Licznik przebiegu dziennego (2)** - wyświetlacz zainstalowany jest w szybkościomierzu i posiada trzy funkcje:

- licznik kilometrów
- dwa liczniki przebiegu dziennego

W momencie, gdy włącznik zapłonu jest przekręcony do pozycji ON, na wyświetlaczu ukaże się wzór testowy (patrz rys.), który będzie wyświetlany przez 3 sekundy. Po tym czasie wyświetlacz przejdzie w funkcję jednego z liczników zgodnie z wyświetleniem ustawionym uprzednio.



**Licznik kilometrów** rejestruje całkowitą liczbę kilometrów przejechanych przez motocykl.

**Dwa liczniki dziennego przebiegu** są licznikami dającymi się wyzerować. Mogą rejestrować dwa różne parametry jednocześnie. Dla przykładu:

- licznik nr1 dziennego przebiegu rejestruje przejechaną odległość
- licznik nr 2 dziennego przebiegu rejestruje dystans jaki został pokonany między kolejnymi tankowaniami

Aby zmienić rodzaj wyświetlacza, należy wcisnąć przycisk „Select” (10). Kolejno ukażą się kolejno wszystkie rodzaje wyświetlacza ( w kolejności przedstawionej na rysunku):

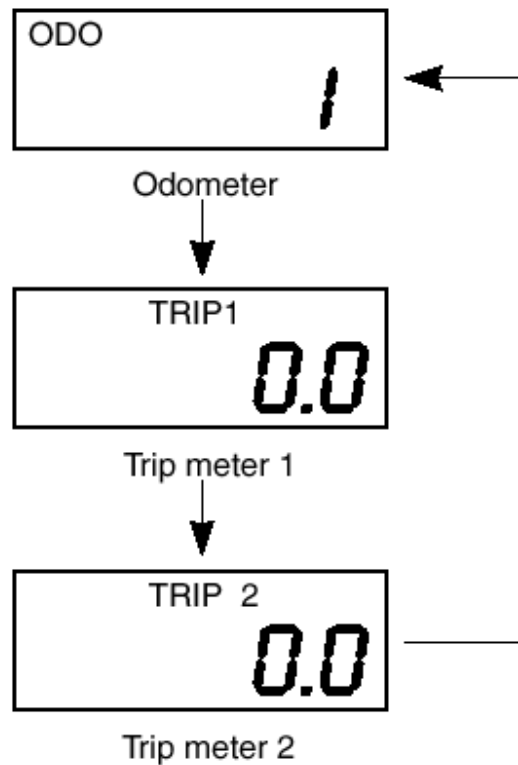

Aby wyzerować licznik dziennego przebiegu nr 1 lub nr 2, należy w wybranej opcji (licznik nr1 lub licznik nr 2 ) wcisnąć przycisk „Reset” (11) – na ok. 2 sekundy (w tym czasie ukaze się numer licznika, który chcemy wyzerować)

#### OSTRZEŻENIE

Obsługiwanie wyświetlacza w czasie jazdy może okazać się bardzo niebezpieczne. Zdejmowanie ręki z uchwytu kierownicy może zmniejszyć zdolność prowadzącego do kontroli motocykla. W czasie jazdy prowadzący powinien trzymać oba uchwyty kierownicy.

**Kontrolka kierunkowskazów (3)** - w przypadku uruchomienia świateł kierunkowskazów kontrolka miga i gaśnie wraz z wyłączeniem świateł kierunkowskazów

#### WAŻNE

*W przypadku, gdy którykolwiek z kierunkowskazów nie funkcjonuje prawidłowo, ponieważ żarówka lub obwód elektryczny są uszkodzone, to kontrolka kierunkowskazów miga częściej niż normalnie, informując prowadzącego motocykl o zaistniałej usterce*

**Wskaźnik systemu wtrysku paliwa (4)**

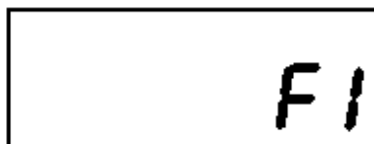

W przypadku zakłóceń działania układu wtrysku paliwa zapalona zostaje czerwona lampka kontrolna (4) oraz na wyświetlaczu (2) pojawia się symbol FI. Możliwe są dwa warianty wyświetlenia:

1. Symbol FI na wyświetlaczu (2) pojawia się zamiennie ze wskazaniem licznika kilometrów oraz lampka ostrzegawcza (4) zapala się na stałe.
2. Symbol FI na wyświetlaczu (2) zapala się na stałe, lampka ostrzegawcza (4) miga

W trybie „A” możliwe jest uruchomienie silnika, w trybie „B” natomiast silnik nie będzie działał.

#### **OSTRZEŻENIE**

Jazda motocyklem po uzyskaniu informacji o problemach z układem wtryskowym doprowadzić może do uszkodzenia silnika.

Jeśli czerwona lampka ostrzegawcza zostanie zapalona, a wyświetlacz pokaże symbol FI należy niezwłocznie udać się do autoryzowanego przedstawiciela Suzuki.

#### **WAŻNE:**

*Jeśli wyświetlacz pokazuje zamiennie symbol FI oraz lampka ostrzegawcza pozostaje cały czas zapalona nie wyłączaj silnika i udaj się do autoryzowanego przedstawiciela Suzuki. Jeśli silnik zgaśnie spróbuj wyłączyć i włączyć stacyjkę oraz ponownie uruchomić silnik.*



Jeżeli na wyświetlaczu pojawi się wskazanie „CHEC”, należy sprawdzić: pozycję „ON” wyłącznika silnika na prawym przełączniku zespolonym, włączony bieg neutralny i całkowicie złożoną nóżkę boczną. Jeśli wyświetlacz nadal wskazuje „CHEC”, należy sprawdzić bezpiecznik instalacji zapłonowej oraz kostki połączeniowe instalacji elektrycznej.

**Obrotomierz (5)** - wskazuje prędkość obrotową silnika wyrażoną w obrotach na minutę

#### **Zegar czasowy / Wskaźnik poziomu paliwa (6)**

Wyświetlacz umieszczony w obrotomierzu posiada dwie funkcje: zegara czasowego oraz wskaźnika poziomu paliwa.



#### **Zegar czasowy**

Zegar wskazuje czas w trybie 12-to godzinnym. Aby ustawić zegar należy:

1. Nacisnąć równocześnie przyciski (10) i (11), aż wskazanie minutowe zacznie migać.
2. Ustawić wskazanie minutowe naciskając przycisk „Reset” (11)







**WAŻNE:**

Przyciśnięcie i przytrzymanie w tym położeniu przycisku (11) spowoduje szybszą zmianę wskazań.

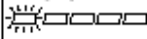
3. Aby zmienić ustawienie godzin należy nacisnąć przycisk „Select”(10)
4. Właściwą godzinę ustawić przy pomocy przycisku „Reset” (11)
5. Aby wrócić do normalnego trybu pracy zegara nacisnąć przycisk „Select” (10).

**Wskaźnik poziomu paliwa**

Wskazuje ilość paliwa pozostałą w zbiorniku. Przy pełnym zbiorniku wyświetlone zostaje pięć segmentów. Lewy segment zaczyna migać jeśli ilość paliwa spadnie poniżej 3,4 litra.

zbiornik	Approximately 3.4 L	Approximately 6.0 L	Full
wskaźnik	Flicker 		
 Mark	Flicker 	Flicker 	

**OSTRZEŻENIE**

Obsługiwanie wyświetlacza w czasie jazdy może okazać się bardzo niebezpieczne. Zdejmowanie ręki z uchwytu kierownicy może zmniejszyć zdolność prowadzącego do kontroli motocykla. W czasie jazdy prowadzący powinien trzymać oba uchwyty kierownicy.

**Kontrolka biegu jałowego (7)** - zielona kontrolka zapala się w momencie, gdy silnik pracuje na biegu jałowym, lampka gaśnie z chwilą wrzucenia innego biegu

**Kontrolka ciśnienia oleju (8)** - kontrolka ta zapala się w momencie, gdy ciśnienie oleju silnikowego spada poniżej minimalnej dopuszczalnej wartości. Kontrolka powinna zapalić się w momencie, gdy przekręcimy kluczyk włącznika zapłonu do pozycji ON. Powinna zgasnąć w momencie, gdy uruchomimy silnik.

**UWAGA**

**Kontynuowanie jazdy motocyklem w momencie, gdy jest zapalona kontrolka ciśnienia oleju, może doprowadzić do uszkodzenia silnika i układu przenoszenia napędu.**

**Jeżeli zapali się kontrolka ciśnienia oleju, wskazując niskie ciśnienie oleju, należy natychmiast zatrzymać motocykl i wyłączyć silnik. Następnie należy ocenić i uzupełnić poziom oleju, jeśli jest to konieczne. W przypadku, gdy kontrolka ciśnienia oleju wciąż się świeci, należy skontaktować się z autoryzowanym dealerem motocyklowym Suzuki.**

**Kontrolka świateł drogowych (9)** - w momencie, gdy włączone są światła drogowe, zapalona jest niebieska kontrolka



## Lewy uchwyt kierownicy

---

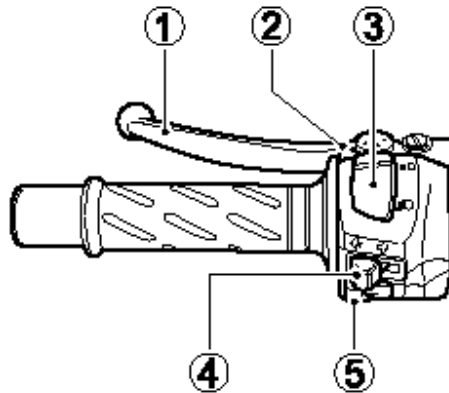

### Dźwignia sprzęgła (1)

Z dźwigni sprzęgła korzysta się przy zapalaniu lub zmianie biegów. Wysprzęglenie następuje poprzez pociągnięcie dźwigni.

### Regulacja położenia dźwigni sprzęgła

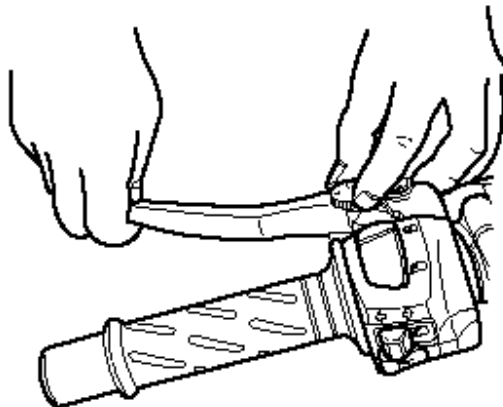

Odstęp pomiędzy rączką kierownicy i dźwignią sprzęgła można ustawić 4-ro stopniowo. Aby zmienić ten odstęp należy nacisnąć dźwignię do przodu i przekręcić śrubę regulacyjną do wybranej pozycji. Należy upewnić się, że śruba regulacyjna uzyskała właściwe położenie - czop na uchwycie dźwigni powinien wchodzić w otwór przy śrubie regulacyjnej.

Motocykl jest ustawiony fabrycznie w pozycji 2.

### **OSTRZEŻENIE**

Nie wolno nigdy próbować zmieniać pozycji (nastawienia) dźwigni sprzęgła podczas jazdy. Zdejmowanie rąk z uchwytów kierownicy, podczas jazdy może przyczynić się do utraty kontroli nad motocyklem.

W czasie jazdy prowadzący powinien trzymać oba uchwyty kierownicy.

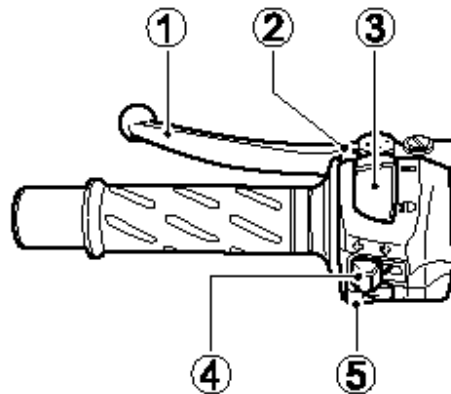

**Włącznik sygnału świetlnego (2)**

Nacisnąć w celu krótkotrwałego włączenia reflektora

**Przełącznik świateł (3)**

Pozycja “” oznacza włączenie świateł mijania

Pozycja “” oznacza włączenie świateł drogowych. Jednocześnie świeci się niebieska kontrolka świateł drogowych.

**Przełącznik kierunkowskazów (4)**

Pozycja “” oznacza uruchomienie lewego kierunkowskazu i jednocześnie kontrolki lewego kierunkowskazu.

Pozycja “” oznacza uruchomienie prawego kierunkowskazu i jednocześnie kontrolki prawego kierunkowskazu.

Wyłączenie kierunkowskazów następuje przez wciśnięcie przełącznika.

**OSTRZEŻENIE**

Nieużywanie kierunkowskazów lub niewyłączenie ich po zakończeniu manewru, może się okazać bardzo niebezpieczne. Inni użytkownicy drogi mogą źle ocenić zamiary prowadzącego, co może w rezultacie doprowadzić do wypadku.

Przy zmianie pasa ruchu lub skręcaniu należy zawsze używać kierunkowskazów. Po zakończeniu manewru należy wyłączyć kierunkowskaz.

**Włącznik sygnału dźwiękowego “” (5)**

Nacisnąć przycisk sygnału w celu jego użycia.

## Prawy uchwyt kierownicy

---

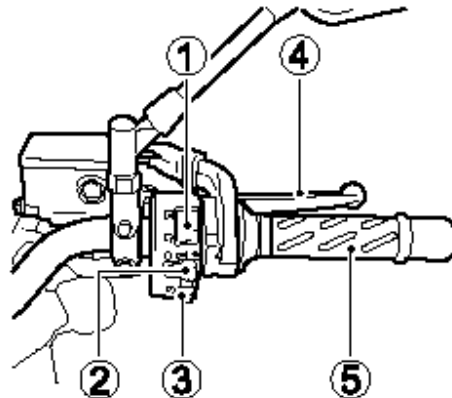

### Wyłącznik silnika (1)

Pozycja “”

Obwód zapłonowy jest przerwany. Silnik nie może zostać uruchomiony.

Pozycja “”

Obwód elektryczny jest zamknięty, silnik może pracować.

### Przełącznik świateł (2)

Pozycja “” - włączone światła mijania

Pozycja “” - włączone światła pozycyjne

Pozycja “” - światła wyłączone

### Przycisk rozrusznika elektrycznego “” (3)

Kluczyk włącznika zapłonu/stacyjkę należy przekręcić do pozycji "ON", wyłącznik silnika ustawić w pozycji “” , wrzucić bieg jałowy i wysprzęglić. Następnie, aby włączyć rozrusznik i uruchomić silnik należy przycisnąć guzik startera elektrycznego.

### WAŻNE

*Motocykl ten jest wyposażony w blokady przełączników: zapłonu i rozrusznika.*

*Uruchomienie silnika jest możliwe jeżeli:*

- 1) biegi są ustawione w pozycji biegu jałowego i sprzęgło jest wysprzęglone, lub*
- 2) bieg jest wrzucony, nóżka boczna całkowicie schowana, a sprzęgło jest wysprzęglone.*

### UWAGA:

**Rozrusznik nie powinien pracować ciągle dłużej niż 5 sekund. Może to spowodować zarówno przegrzanie się jego jak i przewodów elektrycznych.**

**Jeżeli silnik nie daje się uruchomić przy ponownych próbach, należy sprawdzić dopływ paliwa i układ zapłonowy (patrz rozdział "Szukanie usterek").**

#### **Dźwignia hamulca przedniego (4)**

Hamulec przedni zostaje uruchomiony poprzez naciśnięcie dźwigni. Motocykl jest wyposażony w hamulce tarczowe i w związku z tym już lekkie naciśnięcie dźwigni hamulca powoduje skuteczne działanie. Światło stopu zapala się w momencie pociągnięcia dźwigni hamulca.

#### **Regulacja dźwigni hamulca przedniego**

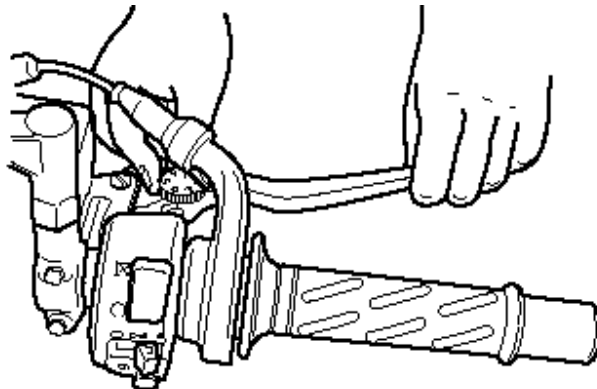

Odstęp pomiędzy manetką gazu i dźwignią hamulca przedniego można ustawić 6-cio stopniowo. Aby zmienić ten odstęp należy nacisnąć dźwignię hamulca do przodu i przekręcić śrubę regulacyjną do wybranej pozycji. Należy upewnić się, że śruba regulacyjna uzyskała właściwe położenie - czop na uchwycie dźwigni hamulcowej powinien wchodzić w otwór przy śrubie regulacyjnej.

Motocykl jest ustawiony fabrycznie w pozycji 4.

#### **OSTRZEŻENIE**

Nie wolno nigdy próbować zmieniać pozycji (nastawienia) dźwigni hamulca przedniego podczas jazdy. Zdejmowanie rąk z uchwytów kierownicy, podczas jazdy może przyczynić się do utraty kontroli nad motocyklem.

W czasie jazdy prowadzący powinien trzymać oba uchwyty kierownicy.

#### **Manetka gazu (5)**

Prędkość obrotowa silnika jest kontrolowana za pomocą manetki. Przekręcenie manetki do siebie powoduje zwiększenie liczby obrotów. Przekręcenie manetki w przeciwnym kierunku powoduje zmniejszenie prędkości obrotowej silnika.

## Korek wlewu paliwa

---

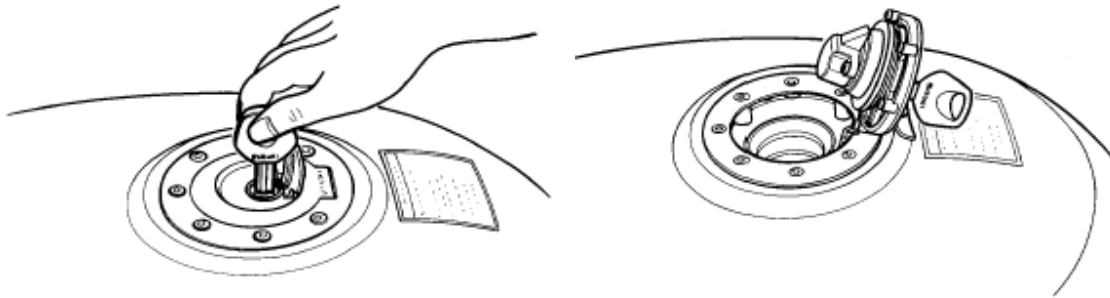

Aby otworzyć korek wlewu paliwa należy: otworzyć pokrywę zamka, włożyć kluczyk do zamka i przekręcić zgodnie z ruchem wskazówek zegara. Przytrzymać kluczyk w tej pozycji i odchylić korek wraz z kluczykiem. Zanim korek zostanie ponownie zamknięty, klucz musi znajdować się w zamku korka.

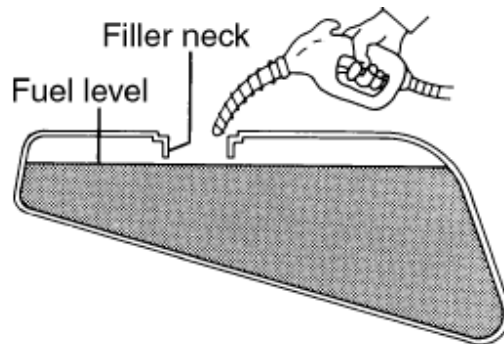

### OSTRZEŻENIE

- nie wolno przepelniać zbiornika paliwa. Należy uważać, żeby nie rozlać benzyny na gorący silnik. Nie należy napełniać baku paliwowego powyżej dolnej krawędzi króćca wlewowego - jak pokazano na rysunku - ponieważ, w przeciwnym razie, benzyna po rozgrzaniu się i zwiększeniu objętości, może się przelać.
- podczas tankowania silnik musi być wyłączony, a stacyjka ustawiona w pozycji "OFF". Nigdy nie należy tankować w pobliżu otwartego ognia.

### OSTRZEŻENIE

Zarówno paliwo, jak i jego opary są łatwopalne i wysoce toksyczne. W czasie tankowania należy zachować ostrożność, aby nie zatruć się oparami lub nie zostać poparzonym.

- zatrzymaj silnik i sprawdź, czy w pobliżu nie znajdują się jakieś źródła ognia czy ciepła
- paliwo uzupełniaj na dworze lub w dobrze wietrzonych pomieszczeniach
- nie pal tytoniu w czasie tankowania
- w przypadku rozlania się paliwa na motocykl, należy niezwłocznie wytrzeć zacieki, plamy powstałe poprzez rozlanie
- unikaj wdychania oparów paliwa
- w czasie tankowania, dzieci i zwierzęta domowe powinny znajdować się z dala od motocykla

## Dźwignia zmiany biegów

---

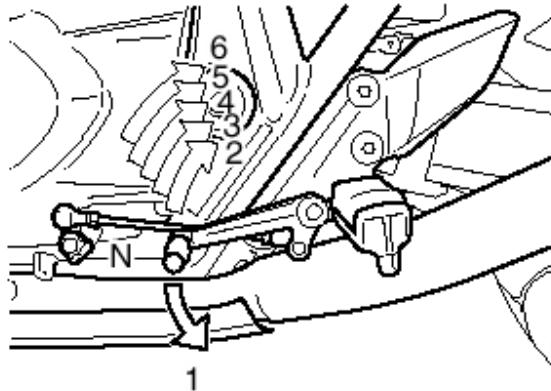

Opisywany tu motocykl jest wyposażony w 6-cio stopniową skrzynię biegów, której funkcjonowanie przedstawiono na rysunku. Aby poprawnie zmienić bieg, należy: wcisnąć dźwignię sprzęgła i w momencie gdy operujemy dźwignią zmiany biegów zamknąć przepustnicę. W celu zmiany biegu na wyższy, należy podciągnąć do góry dźwignię zmiany biegów, aby przełożyć na niższy bieg należy nacisnąć w dół dźwignię zmiany biegów. Bieg jałowy znajduje się pomiędzy 1 i 2 biegiem. Przełożenia na bieg jałowy dokonuje się - w zależności od pozycji wyjściowej - przez naciśnięcie lub podciągnięcie do połowy (między biegiem 1 a 2) dźwigni zmiany biegów.

### *UWAGA:*

*Po włączeniu biegu jałowego zapala się zielona lampka kontrolna. Pomimo tego zaleca się ostrożnie puszczać dźwignię sprzęgła aby ocenić, czy rzeczywiście dźwignia zmiany biegów znajduje się dokładnie w pozycji biegu jałowego.*

Przed redukcją biegu należy zmniejszyć prędkość motocykla. Po zredukowaniu biegu należy przed puszczeniem sprzęgła zwiększyć obroty silnika. Dzięki temu zapobiegnie się przyspieszonemu zużyciu elementów przeniesienia napędu i tylnej opony.

## Pedał hamulca koła tylnego

---

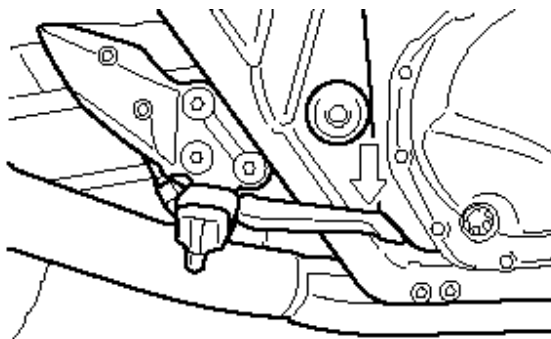

Poprzez naciśnięcie pedału uruchamiany jest tylny hamulec tarczowy i równocześnie zapala się światło "stopu".

---

## Zamknięcie siedzenia i uchwyt na kask

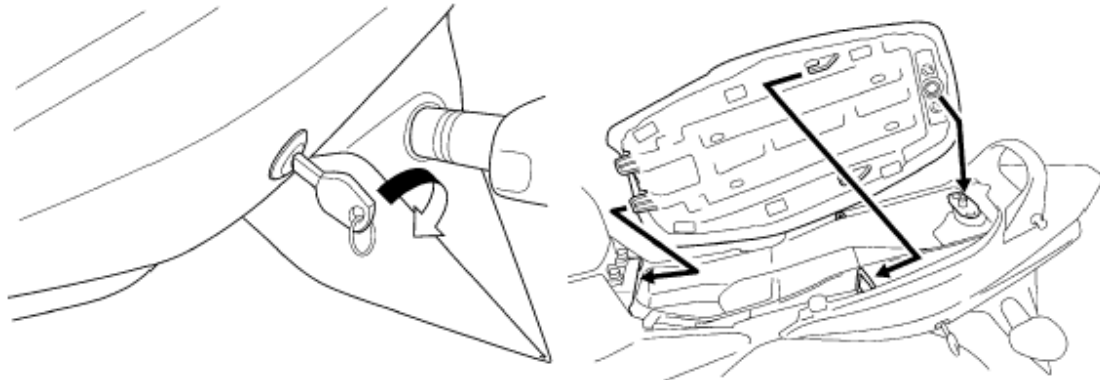

Zdejmowanie siedzenia.

W celu otworzenia zamka siedzenia należy włożyć kluczyk do zamka i przekręcić go zgodnie z ruchem wskazówek zegara. W celu zamknięcia należy wsunąć haczyki siedzenia w ich uchwyty i mocno nacisnąć siedzenie w dół dopóki nie zamkną się zatrzaski siedzenia.

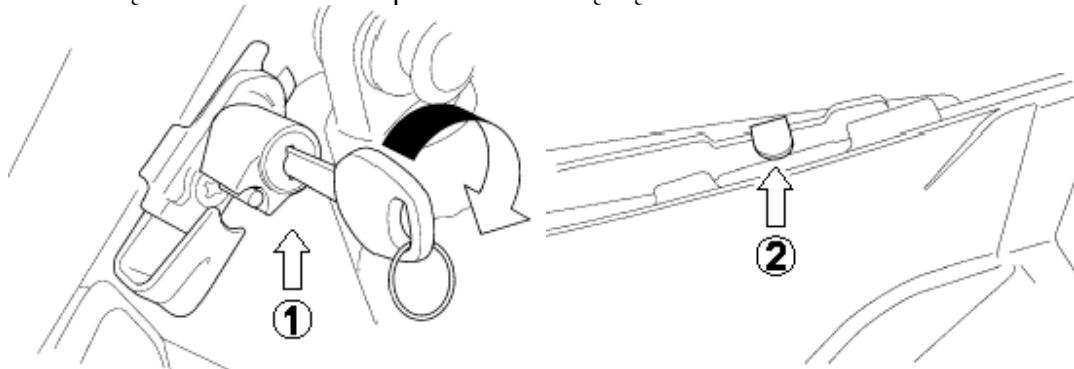

Uchwyt na kask

Aby skorzystać z uchwytu na kask (1) należy włożyć do zamka kluczyk zapłonowy i przekręcić w kierunku ruchu wskazówek zegara. Spowoduje to otworenie haczyka, na którym można zawiesić kask. Aby zamknąć uchwyt należy przekręcić z powrotem kluczyk.

Drugi uchwyt na kask (2) usytuowany jest pod siedzeniem. W celu użycia uchwytu należy zdjąć siedzenie, zaczepić kask na uchwycie i ponownie zamontować siedzenie.

### **OSTRZEŻENIE**

Jeżeli siedzenie zostanie zainstalowane nieprawidłowo, może przesunąć się w czasie jazdy, a to z kolei może doprowadzić do utraty kontroli nad motocyklem.

Siedzenie musi być umocowane w poprawnej pozycji i zabezpieczone.

### **OSTRZEŻENIE**

- nie wolno jechać motocyklem, jeśli kask jest zamocowany w uchwycie. Mogłoby to zagrozić bezpieczeństwu ruchu, ponieważ mógłby się on dostać w obręb koła i kierowca straciłby kontrolę nad pojazdem.

- nie wolno przewozić kasku przyczepionego do uchwyty na kask. W przypadku przewożenia kasku, należy przymocować go na górze siedzenia.

Pod siedzeniem znajduje się niewielki bagażnik do przewożenia niezbyt ciężkiego bagażu np.: kombinezonu przeciwdeszczowego.

Maksymalne obciążenie bagażnika wynosi 2 kg.

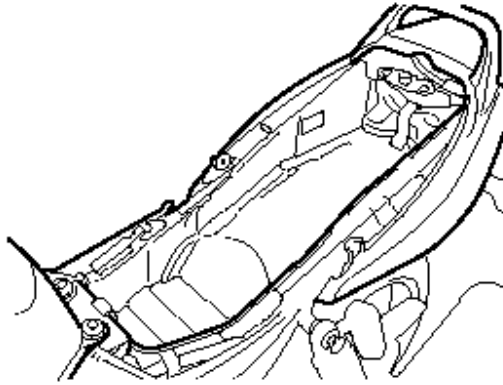

W schowku przewozić można także zapieczętowane motocyklowe lub mapy, instrukcję obsługi, etc.

**WAŻNE:**

*Pamiętaj że przewożony bagaż musi zostać zabezpieczony przed dostępem wody i wilgoci. W przeciwnym razie może zostać uszkodzony.*

**Podnóżek centralny i nóżka boczna.**

---

Motocykl jest wyposażony zarówno w podnóżek centralny, jak i nóżkę boczną.

Podnóżek centralny

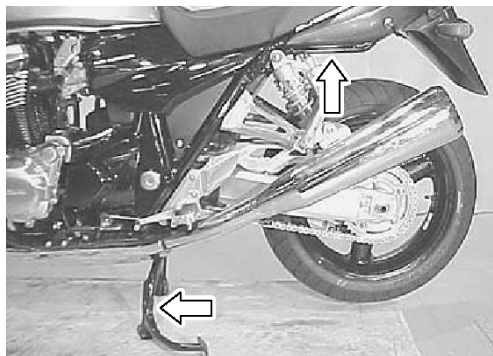

Aby postawić motocykl na podnóżku centralnym, należy: postawić stopę na jego wystającej części i zdecydowanym ruchem pociągnąć motocykl do tyłu i w górę, trzymając prawą ręką za uchwyt boczny, a jednocześnie lewą ręką trzymając uchwyt kierownicy.



Nóżka boczna.

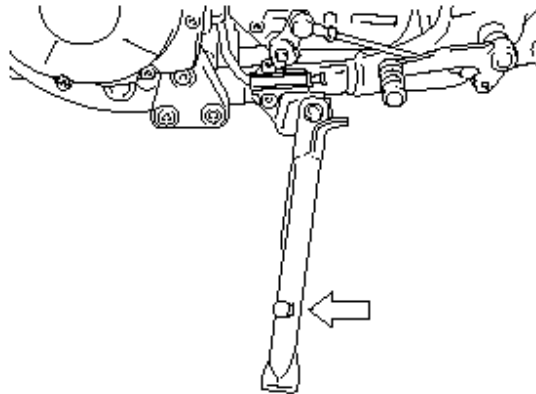

Chcąc postawić motocykl na nóżce bocznej, należy postawić stopę na końcu nóżki, naciskając zdecydowanie na dół aż do momentu, gdy ruch poruszającej się po łuku nóżki nie zostanie zatrzymany przez ogranicznik.

Jeżeli nóżka boczna jest rozłożona i nie jest wrzucony bieg jałowy, to wbudowane zabezpieczenie blokuje włącznik zapłonu.

Blokada zapłonu przy nóżce bocznej funkcjonuje następująco:

- 1) jeżeli nóżka boczna jest rozłożona i wrzucony jest jeden z biegów, to silnik nie może zostać uruchomiony,
- 2) jeżeli silnik pracuje i przy rozłożonej nóżce bocznej zostanie wrzucony bieg, to silnik automatycznie gaśnie,
- 3) jeżeli silnik pracuje i przy wrzuconym biegu zostanie rozłożona nóżka boczna, to silnik automatycznie zgaśnie.

#### **OSTRZEŻENIE**

Jeżdżenie motocyklem z niecałkowicie złożoną nóżką boczną może stać się przyczyną wypadku, zwłaszcza podczas skręcania w lewo.

- przed jazdą należy sprawdzić prawidłowe funkcjonowanie blokady zapłonu przy nóżce bocznej na podstawie zaleceń w odcinku "blokady zapłonu przy nóżce bocznej".
- przed rozpoczęciem jazdy zawsze należy sprawdzić, czy nóżka boczna jest całkowicie złożona

#### **UWAGA**

**Motocykl należy parkować na twardym podłożu, aby zapobiec jego przewróceniu się.**

**W przypadku, gdy zachodzi konieczność zaparkowania motocykla na pochyłym terenie, należy ustawić przód motocykla w kierunku szczytu wzniesienia i włączyć pierwszy bieg - w ten sposób zostanie ograniczona możliwość zsunięcia się motocykla z nóżki bocznej.**

#### **Regulacja twardości zawieszzeń**

---

Zawieszenie przednie i tylne motocykla zostało ustawione w taki sposób, aby zapewnić pełen komfort jazdy w przypadku całego zakresu prędkości i obciążenia pojazdu. Zawieszenia można regulować i dostosowywać do własnych potrzeb i preferencji.

### Przednie zawieszenie

Ustawienie napięcia wstępnego sprężyny

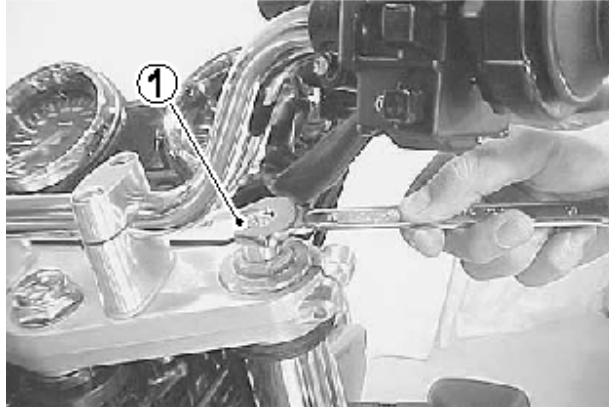

Aby zmienić napięcie wstępne sprężyny należy przekręcić regulator (1) zgodnie lub przeciwnie do ruchu wskazówek zegara. Przekręcenie regulatora zgodnie z ruchem wskazówek zegara zwiększy napięcie sprężyny. Przekręcenie regulatora przeciwnie do ruchu wskazówek zegara zmniejszy napięcie wstępne. Na regulatorze znajduje się 8 oznaczeń (rowki). Pozycja 8 oznacza najmniejsze napięcie sprężyny, a pozycja 0 - największe. Fabrycznie regulator jest ustawiony w pozycji 5.



pozycja 0

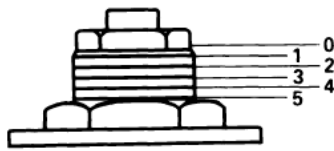

pozycja 5

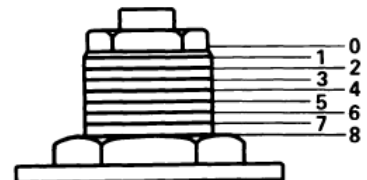

pozycja 8

### **OSTRZEŻENIE**

Należy zawsze upewnić się, że napięcie wstępne sprężyn obydwu goleni zostało jednakowo ustawione. Różne ustawienia na widelcu spowodują utratę stabilności motocykla.

## Regulacja siły tłumienia

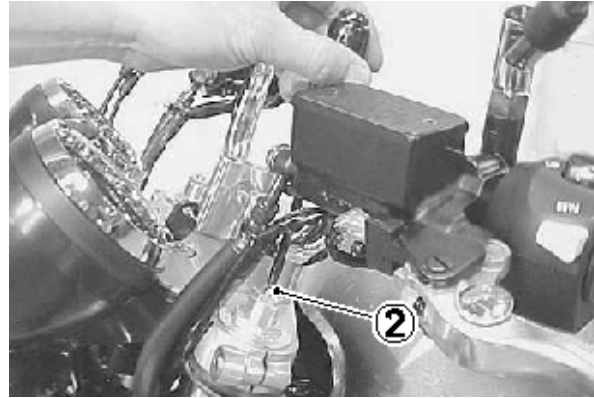

Siła tłumienia zawieszenia przy rozciąganiu i ściskaniu może być ustalana indywidualnie.

Regulator siły tłumienia przedniego zawieszenia przy rozciąganiu (2) jest umiejscowiony na samej górze przedniego widelca. Regulator siły tłumienia przedniego zawieszenia przy ściskaniu (3) jest umieszczony na dole przedniego widelca.

W celu wyregulowania siły tłumienia należy najpierw ustawić regulator w standardowym położeniu, a następnie wyregulować do żądanej pozycji.

W celu ustawienia siły tłumienia w obydwu kierunkach należy regulatory wkręcić delikatnie do oporu, a następnie wykręcać licząc przy tym kliknięcia. Standardowe ustawienia siły tłumienia przy rozciąganiu (odbiciu) wynosi 8 kliknięć. Standardowe ustawienia siły tłumienia przy ściskaniu (dobiciu) wynosi 7 kliknięć.

W celu ustawienia większej siły tłumienia należy przekręcić regulator w kierunku zgodnym z ruchem wskazówek zegara

W celu ustawienia mniejszej siły tłumienia należy przekręcić regulator z pozycji standardowej w kierunku przeciwnym do ruchu wskazówek zegara. Siła tłumienia powinna być ustawiana stopniowo, za każdym razem o  $\frac{1}{4}$  obrotu, tak aby zawieszenie odpowiednio dopasowało się do nowego położenia.

**OSTRZEŻENIE**

Należy zawsze upewnić się, że napięcie wstępne sprężyn i siła tłumienia zostały jednakowo ustawione na obydwu rurach widelca. Różne ustawienie na widelcu spowoduje utratę stabilności motocykla.

**WAŻNE:**

*Upewnij się o prawidłowym pierwszym położeniu, tj. ustal ostatnie kliknięcie przy wkręcaniu.*

**Zawieszenie tylne.**

Regulacja napięcia wstępnego sprężyny tylnego zawieszenia

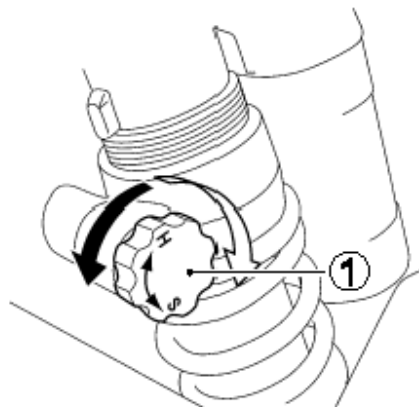

Regulacja twardości zawieszenia daje możliwość dostosowania motocykla do wymagań kierowcy, stylu jazdy i obciążenia. Regulacja napięcia wstępnego sprężyny następuje za pośrednictwem pokrętki (1). Aby zmienić napięcie sprężyny tylnego amortyzatora należy ustawić pokrętkę regulacyjną w żądanej pozycji. Przekręcenie zgodnie z kierunkiem ruchu wskazówek zegara utwardzi zawieszenie, zaś w kierunku przeciwnym do ruchu wskazówek zegara zapewni mniejsze napięcie wstępne sprężyn zawieszenia. Na boku zawieszenia wykonanych zostało 5 rowków jako linie odniesienia. Pozycja nr 5 oznacza najmniejsze napięcie sprężyny; pozycja nr 1 największe. Motocykla został fabrycznie ustawiony w pozycji 1 " .

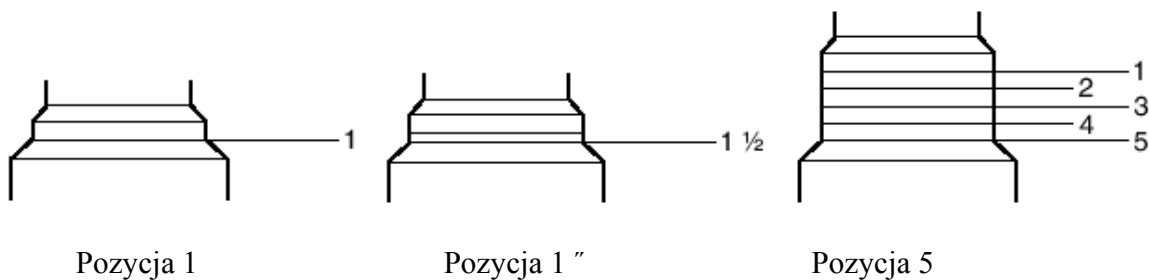

**OSTRZEŻENIE**

Należy zawsze upewnić się, że napięcie wstępne sprężyn i siła tłumienia zostały jednakowo ustawione na obydwu amortyzatorach. Różne ustawienie amortyzatorów spowodować może utratę stabilności motocykla.

## Regulacja siły tłumienia

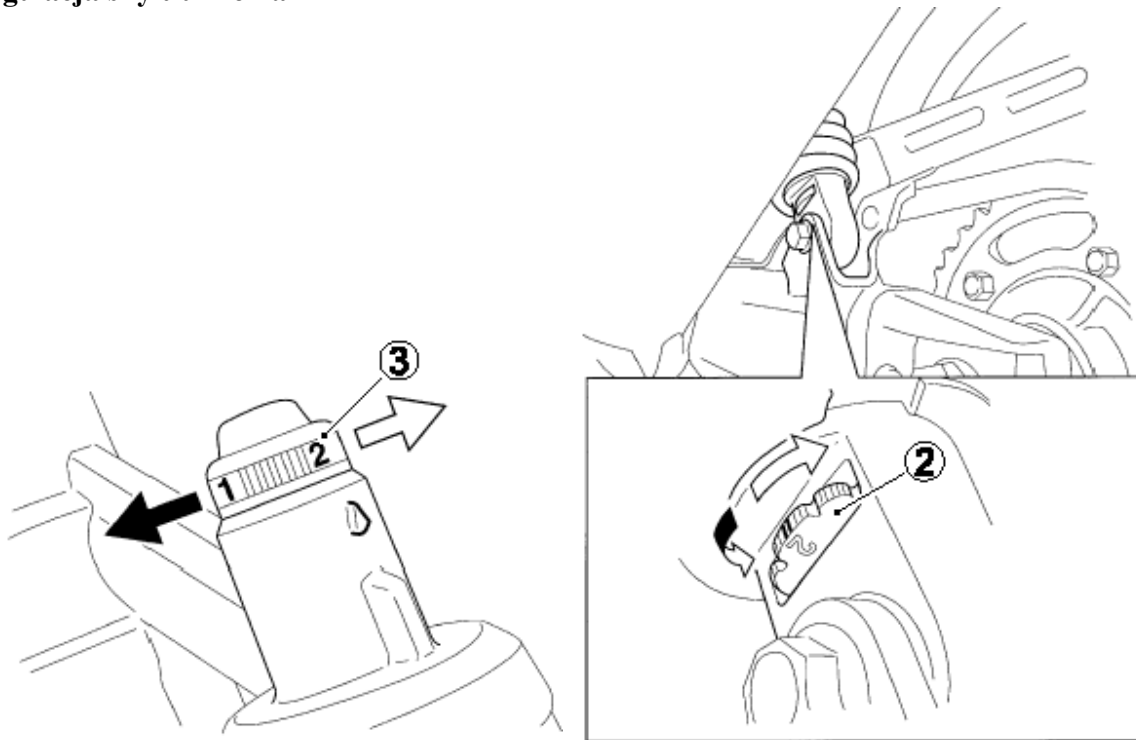

Siła tłumienia tylnego zawieszenia przy rozciąganiu i ściskaniu może być wyregulowana indywidualnie poprzez odpowiednie ustawienie właściwego regulatora. Regulator siły tłumienia przy rozciąganiu (2) usytuowany jest w górnej części amortyzatora. Regulator siły tłumienia przy ściskaniu (3) znajduje się w dolnej części amortyzatora.

Aby zmienić siłę tłumienia należy przekręcić regulator dożądanego położenia. Regulacja siły tłumienia przy rozprężaniu (przy odbiciu) i sprężaniu (dobiciu) posiada cztery nastawy, każde ozn. odpowiednią cyfrą, umieszczoną na regulatorze. Zmiana położenia regulatora zasygnalizowana jest kliknięciem. Jego obrót musi być zawsze wykonany od kliknięcia do kliknięcia, jak również powinien być widzialny numer nastawu (od 1 do 4). Pozycja numer 1 oferuje najmniejszą siłę tłumienia, zaś pozycja numer 4 (najsztyniejsza) największą siłę tłumienia. Fabrycznie motocykl został ustawiony w pozycji numer 2 dla obydwu kierunków tłumienia.

### **WAŻNE**

*Upewnij się o prawidłowym ustawieniu regulatorów, sygnalizowanym kliknięciem.*

### **OSTRZEŻENIE**

Gorący tłumik może oparzyć nawet jakiś czas po wyłączeniu silnika. Zaczekaj zawsze z regulacjami do ostygnięcia silnika.

## ZALECANE RODZAJE BENZYNY I OLEJU

### Paliwo

Należy używać benzyny bezołowiowej o liczbie oktanowej 91 lub więcej (metoda doświadczalna). Benzyna bezołowiowa może przedłużyć żywotność świec zapłonowych i części układu wydechowego.

Jeżeli silnik nie pracuje w sposób charakterystyczny dla niego, to należy przestawić się na benzynę z wyższą ilością oktan; różnice w ilości oktan występują także w ramach benzyny super, w zależności od dostawcy.

### UWAGA

**Rozlanie benzyny zawierającej alkohol może spowodować uszkodzenia motocykla. Alkohol może zniszczyć lakierowane powierzchnie.**

**Należy zachować ostrożność przy napełnianiu zbiornika paliwa, aby zapobiec rozlaniu się paliwa. W przypadku rozlania się paliwa należy niezwłocznie wytrzeć powierzchnię zacieku.**

### Olej silnikowy

Używanie wysokiej jakości oleju silnikowego do 4-suwów przedłuży żywotność motocykla.

Należy zwracać uwagę, żeby użyty olej odpowiadał w klasyfikacji API klasie SF lub SG, a jego lepkość wynosiła SAE 10W-40.

Jeżeli olej silnikowy SAE 10W-40 nie jest dostępny, należy dobrać lepkość oleju według poniższej tabeli:

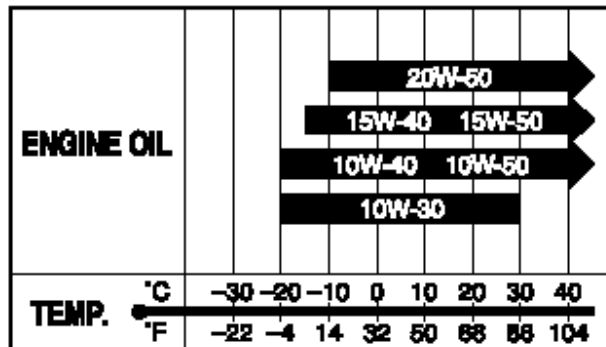

## DOCIERANIE

Już na wstępie podkreślono wagę właściwego docierania dla przedłużenia żywotności i właściwości użytkowych Państwa motocykla SUZUKI. Dalej zostaną przedstawione zasady właściwego docierania.

### Zalecane maksymalne ilości obrotów silnika .

Poniższa tabela zawiera zalecane maksymalne ilości obrotów podczas docierania:

pierwsze 800 km	poniżej 4500 obr./min.
do 1.600 km	poniżej 6700 obr./min.
powyżej 1.600 km	poniżej 9000 obr./min.

### **Zmiana obrotów silnika**

W okresie docierania powinno się jeździć ze zmiennymi obrotami silnika (nie na stałym gazie), pozwala to na efektywniejsze dopasowanie się współpracujących części. Zmienne obciążenie silnika jest sprawą bardzo ważną, lecz nigdy nie należy go nadmiernie przeciążać.

### **Docieranie i jazda na nowych oponach**

Nowe opony wymagają również odpowiedniej fazy docierania, tak jak i silnik. Nowe opony są zazwyczaj bardzo śliskie i należy stopniowo zwiększać pochylenie motocykla na zakrętach. Należy unikać gwałtownego przyspieszania, hamowania i ostrego pochylenia motocykla przez pierwsze 160 km.

### **OSTRZEŻENIE**

Zaniedbanie fazy docierania opon może doprowadzić do ich szybszego zużycia, bądź utraty kontroli nad pojazdem.

### **Należy unikać stale niskiej liczby obrotów.**

Można przyspieszać motocyklem dowolnie na wszystkich biegach, ale uważając, żeby nie przekroczyć wartości granicznych.

Nie należy jednak jeździć podczas pierwszych 1.600 km na pełnym gazie.

### **Olej silnikowy powinien mieć możliwość cyrkulacji jeszcze przed jazdą.**

Po uruchomieniu ciepłego lub zimnego silnika, zanim się go obciąży, należy pozwolić mu przez pewien czas pracować na biegu jałowym. Poprzez ten zabieg olej dotrze do wszystkich miejsc wymagających smarowania.

### **Należy pamiętać o pierwszym i najważniejszym przeglądzie motocykla**

Przeгляд diagnostyczny po pierwszym 1.000 km jest najważniejszą inspekcją dla Państwa motocykla. W wyniku docierania pewne nastawy fabryczne mogły ulec zmianom, co wymaga obecnie fachowej korekty.

Punktualne dotrzymanie terminu przeglądu przy 1.000 km gwarantuje optymalną żywotność i pożądane efekty użytkowe silnika.

### *WAŻNE*

*Pierwsza diagnostyka, po przejechaniu 1.000 km, powinna zostać przeprowadzona na podstawie planu przeglądu zawartego w niniejszym podręczniku. Należy zwrócić szczególną uwagę na OSTRZEŻENIA, UWAGI i WAŻNE zawarte w tym rozdziale.*

## **SPRAWDZENIE PRZED JAZDĄ**

---

### **OSTRZEŻENIE**

Nie zastosowanie się do wskazówek dotyczących prawidłowego dokonywania przeglądu i obsługi okresowej może zwiększyć ryzyko wypadku lub zniszczenia wyposażenia motocykla.

Przed każdą jazdą należy dokonywać przeglądu motocykla. Aby dokonać prawidłowego przeglądu należy odnieść się do tabeli zamieszczonej poniżej, a w celu uzyskania szczegółowych informacji należy zapoznać się z treścią rozdziału "Przeгляд i obsługa okresowa".

**OSTRZEŻENIE**

Założenie używanych, źle napompowanych lub niewłaściwych opon zmniejszy stabilność motocykla i w rezultacie może doprowadzić do wypadku.

Przed jazdą należy upewnić się, czy zostały sprawdzone wszystkie elementy wymienione w tabeli poniżej. Nigdy nie należy lekceważyć procedury sprawdzania wszystkich elementów.

**OSTRZEŻENIE**

Dokonywanie przeglądu poszczególnych elementów w sytuacji, gdy silnik pracuje może doprowadzić do powstania poważnych obrażeń ciała. W czasie, gdy silnik pracuje należy zachować szczególną ostrożność, aby ręce i elementy ubrania nie zostały wciągnięte przez ruchome części silnika.

Przed dokonaniem przeglądu należy wyłączyć silnik, wyjątkiem jest sprawdzanie wyłącznika silnika i przepustnicy.

<b>PUNKTY DO SPRAWDZENIA</b>	<b>RODZAJ SPRAWDZENIA</b>
Układ kierowniczy	<ul style="list-style-type: none"> <li>• łatwość poruszania</li> <li>• ewentualne zakłócenia w ruchu kierownicy</li> <li>• brak luzów, właściwe zamocowanie</li> </ul>
Manetka	<ul style="list-style-type: none"> <li>• właściwy luz</li> <li>• równomierne przekręcanie manetki i powrót do pozycji zamkniętej po jej puszczeniu</li> </ul>
Sprzęgło	<ul style="list-style-type: none"> <li>• poziom płynu w zbiorniczku powyżej linii "LOWER"</li> <li>• brak wycieków</li> <li>• równomierne i pewne działanie</li> </ul>
Hamulce	<ul style="list-style-type: none"> <li>• poziom płynu w zbiorniczku powyżej linii "LOWER"</li> <li>• właściwy luz pedału i dźwigni hamulca</li> <li>• nie występuje efekt zapowietrzenia układu hamulc.</li> <li>• brak wycieków płynu</li> </ul>
Zawieszenie	<ul style="list-style-type: none"> <li>• płynne działanie</li> </ul>
Paliwo	<ul style="list-style-type: none"> <li>• wystarczająca ilość w zbiorniku</li> </ul>
Łańcuch napędowy	<ul style="list-style-type: none"> <li>• właściwe napięcie łańcucha</li> <li>• prawidłowa konserwacja</li> </ul>
Opony	<ul style="list-style-type: none"> <li>• właściwe ciśnienie</li> <li>• wystarczający profil</li> <li>• brak przecięć i pęknięć w oponach</li> </ul>
Olej silnikowy	<ul style="list-style-type: none"> <li>• właściwy poziom</li> </ul>
Światła	<ul style="list-style-type: none"> <li>• właściwe funkcjonowanie wszystkich świateł, kontrolki i wskaźników</li> </ul>
Sygnal dźwiękowy	<ul style="list-style-type: none"> <li>• właściwe funkcjonowanie</li> </ul>
Wyłącznik silnika	<ul style="list-style-type: none"> <li>• właściwe funkcjonowanie</li> </ul>
Nóżka boczna/blokada zapłonu	<ul style="list-style-type: none"> <li>• właściwe funkcjonowanie</li> </ul>



## REGUŁY BEZPIECZNEJ JAZDY

---

### Rozruch silnika

Zanim uruchomisz silnik upewnij się, że:

- ustawiony jest bieg jałowy
- wyłącznik silnika znajduje się w pozycji "ⓐ"

*WAŻNE:*

*Motocykl jest wyposażony w wyłącznik blokujący obwodu elektrycznego zapłonu. Motocykl może zostać uruchomiony tylko wtedy, gdy:*

- włączony jest bieg jałowy, a sprzęgło nie jest wciśnięte, lub
- bieg jest włączony, nóżka boczna jest całkowicie złożona i sprzęgło nie jest wciśnięte

*GDY SILNIK JEST ZIMNY:*

Zamknąć całkowicie przepustnicę/manetkę gazu. Wcisnąć przycisk rozrusznika elektrycznego - silnik powinien zostać uruchomiony. Po uruchomieniu silnika powinien on rozgrzać się bez obciążenia.

*GDY SILNIK JEST CIEPŁY:*

Odkręcić przepustnicę/manetkę gazu o ok.1/8 do 1/4 i wcisnąć przycisk rozrusznika elektrycznego.

### **OSTRZEŻENIE**

Ze względu na szkodliwość spalin nie należy uruchamiać silnika w zamkniętych pomieszczeniach, z niewystarczającą wentylacją. Spaliny zawierają tlenek węgla, który jest bezbarwny i bezwonny, a wdychanie go może spowodować śmierć lub poważne zatrucie. Silnik należy uruchamiać jedynie na zewnątrz, na świeżym powietrzu.

### **UWAGA:**

**Nie należy pozostawiać zbyt długo motocykla z pracującym silnikiem, ponieważ w ten sposób silnik może się przegrzać, jego wewnętrzne części mogą ulec uszkodzeniu, a rura wydechowa może się zabarwić.**

### Ruszanie

### **OSTRZEŻENIE**

Jazda na motocyklu z nadmierną prędkością zwiększa szanse utraty kontroli nad motocyklem, a to może być przyczyną wypadku.

W czasie jazdy zawsze należy pamiętać, aby prędkość była dostosowana do własnych umiejętności, własności trakcyjnych motocykla oraz warunków zewnętrznych.

**OSTRZEŻENIE**

Zdejmowanie rąk z uchwytów kierownicy i nóg z podnóżków, w czasie jazdy jest bardzo niebezpieczne. Jeżeli zdejmiesz chociaż jedną rękę lub nogę, zmniejszysz w ten sposób zdolność kontrolowania motocykla w czasie jazdy.

Dlatego należy pamiętać, że w czasie jazdy trzeba zawsze trzymać oba uchwyty kierownicy, a nogi powinny być oparte o podnóżki.

**OSTRZEŻENIE**

Gwałtowne wiatry boczne, powstałe w momencie wymijania czy też wyprzedzania przez duże pojazdy, przy wyjazdach z tuneli lub powstające w terenach górzystych mogą również osłabić zdolność kontroli nad motocyklem.

Należy pamiętać o zredukowaniu prędkości i uważać na wiatry boczne.

Należy całkowicie złożyć nóżkę boczną, wcisnąć dźwignię sprzęgła, włączyć I bieg (dźwignia w dół). Zwiększając płynnie obroty silnika, poprzez delikatne odkręcenie manetki gazu, puszczać jednocześnie powoli i delikatnie dźwignię sprzęgła. Motocykl ruszy i wraz z dodawaniem gazu zacznie przyspieszać. Chcąc zmienić bieg na wyższy, należy nieznacznie przyspieszyć, wcisnąć ponownie sprzęgło z równoczesnym zamknięciem gazu i dźwignią zmiany biegów wybrać kolejne przełożenie, aż do najwyższego.

**WAŻNE**

*Nóżka boczna wyposażona jest w blokadę, przerywającą dopływ prądu w układzie zapłonowym, w przypadku, gdy jest ona rozłożona i zostaje włączony bieg.*

**Zmiana biegów**

Układ zmiany biegów został zaprojektowany tak, aby zapewnić silnikowi prawidłowe funkcjonowanie w przewidzianych do tego celu zakresach prędkości obrotowych. Rozłożenie przełożeń zostało starannie dopasowane do właściwości i charakterystyki silnika motocykla. Kierowca powinien zawsze dobrać odpowiedni bieg do aktualnych warunków. Nie należy jeździć z częściowo wciśniętym, ślizgającym się sprzęgłem, gdyż przyspieszy to jego zużycie. Nie należy również częściowo wciskać sprzęgła w celu ograniczania prędkości poruszającego się motocykla, aby tego dokonać należy raczej zredukować bieg na niższy, co umożliwi pracę silnika w przewidzianych do tego zakresach prędkości obrotowych.

**OSTRZEŻENIE**

Redukcja biegu na niższy podczas, gdy prędkość obrotowa silnika jest zbyt wysoka może spowodować, że:

- tylne koło zacznie się ślizgać i straci przyczepność na skutek intensywnego hamowania silnikiem, co może stać się przyczyną wypadku lub
- graniczna, dopuszczalna wartość prędkości obrotowej na niższym biegu zostanie przekroczona, co rezultacie doprowadzi do zniszczenia silnika

Należy zmniejszyć prędkość przed zredukowaniem biegu.

**OSTRZEŻENIE**

Redukowanie biegu w momencie, gdy motocykl wchodzi w zakręt może spowodować poślizg tylnego koła, a w konsekwencji utratę kontroli nad motocyklem.

Zawsze należy zmniejszyć prędkość i zredukować bieg przed wejściem w zakręt.

**UWAGA:**

**Osiąganie czerwonego pola na obrotomierzu, na którymkolwiek z biegów doprowadzić może do poważnego uszkodzenia silnika.**

**Na żadnym biegu nie należy osiągać zakresu czerwonego pola na obrotomierzu.**

**Jazda po wzniesieniach**

- W czasie podjazdu pod górę motocykl może zacząć zwalniać i wykazywać brak mocy należy wtedy zredukować bieg na niższy, tak aby silnik pracował w optymalnym zakresie. Zmiana biegów powinna nastąpić szybko, zanim motocykl wytraci prędkość.
- Przy długich zjazdach silnik może zostać użyty jako hamulec. Odbywa się to poprzez włączenie niższego biegu.
- Należy jednak wtedy uważać, żeby silnik nie przekroczył zalecanych obrotów; dodatkowo należy stosować hamulec ręczny i nożny.

**Zatrzymanie i parkowanie:**

1. zmniejszyć obroty silnika
2. użyć jednocześnie i równomiernie przedniego i tylnego hamulca
3. przy zmniejszeniu prędkości zredukować biegi
4. krótko przed zatrzymaniem motocykla wrzucić bieg jałowy. Poprawne wrzucenie biegu jałowego zostanie potwierdzone przez kontrolkę biegu jałowego.
5. zaparkować motocykl na twardej, płaskiej powierzchni tak, aby nie przewrócił się.

**OSTRZEŻENIE**

Niedoświadczeni kierowcy mają tendencję do nadmiernego używania tylnego hamulca, co powoduje wydłużenie drogi hamowania i może stać się bezpośrednią przyczyną kolizji. Korzystanie tylko z przedniego lub tylko tylnego hamulca jest niebezpieczne, ponieważ przez to motocykl może wpaść w poślizg, a kierowca może utracić nad nim kontrolę.

Należy używać obu hamulców jednocześnie.

**OSTRZEŻENIE**

Gwałtowne hamowanie w momencie zakręcania spowoduje poślizg i utratę kontroli nad motocyklem.

Należy zahamować przed rozpoczęciem zakręcania.

**OSTRZEŻENIE**

Na mokrej lub śliskiej nawierzchni oraz na zakrętach, hamulców należy używać ostrożnie. Nagłe hamowanie w tych warunkach jest szczególnie niebezpieczne.

Na śliskich i nieregularnych nawierzchniach należy zawsze hamować łagodnie i z wyczuciem.

#### **OSTRZEŻENIE**

Jazda za innym pojazdem w zbyt małej odległości może doprowadzić do kolizji. W miarę zwiększania się prędkości pojazdu wydłużeniu ulega również droga hamowania. Należy upewnić się, że zachowujemy bezpieczną odległość od pojazdu znajdującego się przed nami tzn, że droga hamowania jest krótsza niż dystans między pojazdami.

#### **WAŻNE:**

*Jeżeli motocykl ma być zaparkowany na wzniesieniu i postawiony na nóżce bocznej, należy pamiętać aby skierować przód motocykla w kierunku szczytu wzniesienia, gdyż w przeciwnym razie nóżka boczna jednoślada może się złożyć. Zaleca się pozostawianie pojazdu na I biegu (przed uruchomieniem silnika należy ponownie włączyć bieg jałowy)*

6. przełączyć włącznik zapłonu/stacyjkę do pozycji "OFF"

7. skrócić kierownicę maksymalnie w lewo i zablokować

8. wyjąć kluczyk ze stacyjki

#### **OSTRZEŻENIE**

Gorący tłumik może stanowić zagrożenie-może poparzyć. Jeszcze jakiś czas po wyłączeniu silnika, tłumik jest wystarczająco gorący aby spowodować oparzenie po dotknięciu. Miejsce parkowania motocykla powinno być tak wybrane, aby wykluczyć ewentualność kontaktu przechodniów i dzieci z gorącymi częściami motocykla.

### **PRZEGLĄDY OKRESOWE**

---

#### **Plan przeglądów**

Dalej zamieszczona tabela wskazuje odstępy między przeglądami w kilometrach i miesiącach. Należy dotrzymywać terminów wszystkich przeglądów, inspekcji, regulacji czy smarowań, tak jak podano w tabeli.

Jeżeli motocykl jest używany w trudnych warunkach, często jeździ w kurzu lub z ekstremalnym wykorzystaniem osiągniętych czynności te powinny być przeprowadzane częściej. O tym, jak często w takich przypadkach należy przeprowadzać inspekcje motocykla, poinformuje Państwa indywidualnie autoryzowany dealer SUZUKI.

Przeglądy nie mogą być przeprowadzane połowicznie lub niedokładnie, gdyż kontrola np. układu kierowniczego bądź jezdnego jest bardzo ważna dla bezpieczeństwa ruchu.

Najlepszą gwarancją bezpieczeństwa będzie regularna kontrola u autoryzowanego dealera SUZUKI.

#### **OSTRZEŻENIE**

Nieprawidłowe lub niestaranne, czy też niezgodne z zalecanym schematem wykonanie przeglądu zwiększy ryzyko wypadku lub zniszczenia motocykla.

Zawsze należy postępować zgodnie z zasadami i harmonogramem przeglądów okresowych zawartym w tej instrukcji obsługi. Należy dołożyć wszelkich starań, aby inspekcje były przeprowadzane sumiennie.

Przeglądy oznaczone symbolem (\*) powinny być dokonywane przez autoryzowanego dealera motocyklowego lub autoryzowany punkt serwisowy Suzuki. Inne prace, które nie są w ten sposób zaznaczone mogą być wykonywane przez osoby posiadające doświadczenie mechaniczne, na podstawie wskazówek zawartych w instrukcji obsługi. W przypadku jakichkolwiek wątpliwości powstałych w czasie dokonywania przeglądu czy też obsługi okresowej, należy niezwłocznie skontaktować się z autoryzowanym punktem dealerskim lub serwisowym Suzuki i zlecić mu wykonanie przeglądu/obsługi okresowej.

#### **OSTRZEŻENIE**

Uruchamianie silnika w zamkniętych pomieszczeniach, garażach jest niebezpieczne. Spaliny zawierają tlenek węgla - gaz, który jest bezbarwny i bezwonny, powoduje zatrucie, a nawet śmierć.

Silnik należy uruchamiać na zewnątrz, gdzie istnieje przepływ świeżego powietrza.

#### **WAŻNE**

Plan przeglądów i obsługi okresowej określa minimalne wymagania dotyczące przeglądów. Jeżeli motocykl używany jest w ciężkich warunkach, przeglądy powinny być dokonywane częściej niż wynika to z planu przeglądów. W przypadku jakichkolwiek wątpliwości co do terminów przeglądów i obsługi okresowej, należy skontaktować się z autoryzowanym punktem dealerskim lub serwisowym Suzuki.

#### **UWAGA**

Stosowanie nieoryginalnych części zamiennych spowoduje, że okres eksploatacji motocykla skróci się znacznie.

Suzuki zaleca używanie oryginalnych lub rekomendowanych przez firmę części zamiennych.

#### **Komplet narzędzi**

---

Aby ułatwić wykonywanie przeglądów okresowych motocykl posiada komplet narzędzi umieszczony pod siedzeniem.

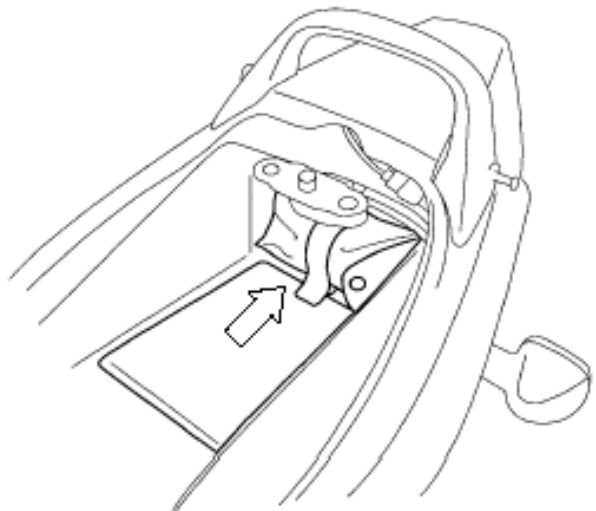

## PLAN PRZEGLĄDÓW

Uwaga: Czynności te powinny być przeprowadzane według stanu licznika kilometrów lub też po upływie określonego czasu - w zależności od tego, co prędzej nastąpi.

## PLAN PRZEGLĄDÓW SUZUKI GSX1400

Element	Przedział	km	1000	6000	12000	18000	24000
	miesiące		2	12	24	36	48
Wkład filtra powietrza			-	I	I	R	I
*Śruby i nakrętki układu wydechowego			T	-	T	-	T
*Luz zaworowy			-	-	-	-	I
Świece zapłonowe			-	I	R	I	R
Przewód paliwowy			-	I	I	I	I
	* wymieniać co 4 lata						
Olej silnikowy			R	R	R	R	R
Filtr oleju silnikowego			R	-	-	R	-
Wolne obroty			I	I	I	I	I
Luz linki gazu			I	I	I	I	I
*Synchronizacja gaźników			-	-	I	-	I
System PAIR			-	-	I	-	I
Przewody sprzęgła			-	I	I	I	I
	wymieniać co 4 lata						
Płyn sprzęgłowy			-	I	I	I	I
	wymieniać co 2 lata						
Łańcuch napędowy			czyścić i smarować po każdym 1000 km				
*Hamulce			I	I	I	I	I
Przewód hamulcowy			-	I	I	I	I
	* wymieniać co 4 lata						
Płyn hamulcowy			-	I	I	I	I
	* wymieniać co 2 lata						
Opony			-	I	I	I	I
*Układ kierowniczy			I	-	I	-	I
*Zawieszenie przednie			-	-	I	-	I
*Zawieszenie tylne			-	-	I	-	I
*Śruby konstrukcyjne ramy			T	T	T	T	T

Ważne: **I** - przegląd i czyszczenie, regulacja, wymiana lub smarowanie - w zależności od potrzeb; **R** - wymiana; **T** - dociąganie, dokręcanie

## Punkty smarowania

---

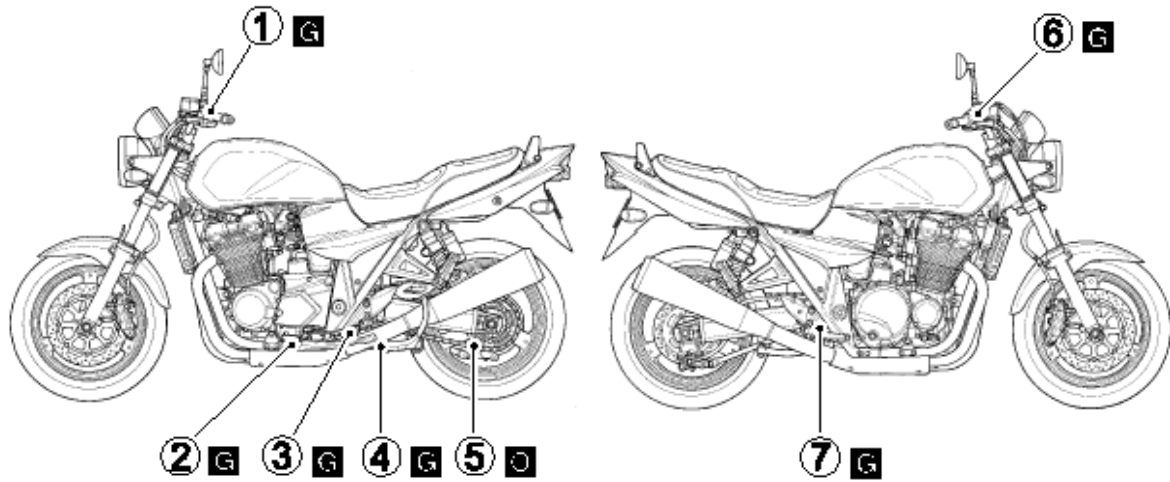

Regularne smarowanie współpracujących części jest bardzo ważne dla zachowania prawidłowej eksploatacji oraz dla bezpiecznej jazdy.

Godne polecenia jest smarowanie motocykla po jeździe w deszczu, po długiej podróży, czy po myciu wodą.

Główne miejsca, które należy smarować są pokazane na rysunku.

1. uchwyt dźwigni sprzęgła
2. oś nóżki bocznej i zaczep sprężyny
3. oś dźwigni zmiany biegów i podnóżków
4. oś podnóżka centralnego i zaczep sprężyny
5. łańcuch napędowy
6. uchwyt dźwigni hamulca
7. oś pedału hamulcowego i sworzeń podnóżka

**O** – OLEJ

**G** - SMAR

## Akumulator

---

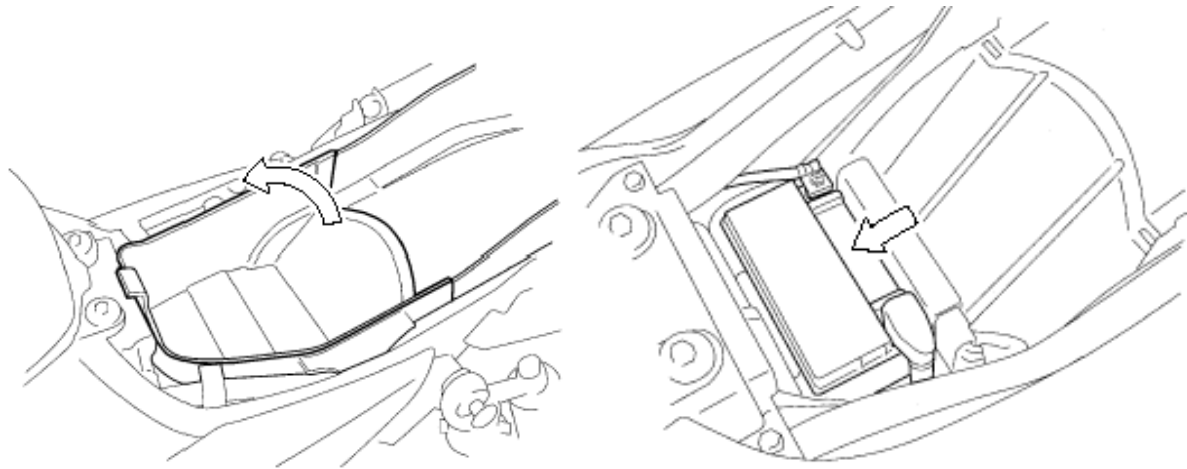

Akumulator znajduje się pod siedzeniem. Aby zdemontować akumulator należy wysunąć wnętrze bagażnika. Zastosowany w GSX1400 akumulator jest typu bezobsługowego, jednakże wskazane jest aby stopień naładowania akumulatora był sprawdzany co jakiś czas przez autoryzowany punkt serwisowy.

Standardowy prąd ładowania akumulatora to: 1.4 A X 5 do 10 h; maksymalny prąd ładowania akumulatora to: 6A X 1h. Nigdy nie wolno przekraczać maksymalnej, podanej powyżej wartości prądu ładowania akumulatora.

### **OSTRZEŻENIE**

Z akumulatora wydziela się wodór, który może eksplodować w zetknięciu z ogniem lub iskrą. Wszelkiego rodzaju źródła ognia, iskier itp. Powinny znajdować się z dala od akumulatora. Pracując w niewielkiej odległości od akumulatora nie wolno palić!

### **UWAGA**

**Użycie większego niż to zostało podane, maksymalnego prądu ładowania akumulatora spowoduje skrócenie jego żywotności. Nigdy nie należy przekraczać maksymalnej wartości prądu ładowania akumulatora.**

### **UWAGA**

**Kabel akumulatora należy podłączyć poprzez zaciski do właściwych biegunów. Czerwone łącze dochodzi do zacisku plus (+), a czarne złącze (lub czarne z białymi paskami) do zacisku minus (-). Jeżeli zamieni się te połączenia, to akumulator i system ładowania zostaną uszkodzone.**

### **Filtr powietrza**

Jeżeli jest on zanieczyszczony i zmniejsza się jego przepuszczalność, to automatycznie pogarszają się osiągi pojazdu (spadek mocy, wzrost zużycia paliwa). Wkład filtra należy sprawdzić i czyścić regularnie. W przypadkach, gdy motocykl jest eksploatowany w ciężkich



warunkach – (np.: jazda w kurzu) czyszczenie lub wymiana wkładu filtra powietrza powinna być dokonywana częściej niż to wynika z harmonogramu przeglądów. Należy sprawdzać i czyścić wkład filtra regularnie, zgodnie z opisaną poniżej procedurą.

#### **OSTRZEŻENIE**

Uruchamianie silnika w sytuacji, gdy wkład filtra powietrza nie znajduje się na swoim miejscu może spowodować dostanie się zanieczyszczeń do silnika, a w pewnych okolicznościach pracy silnika może dojść również do cofnięcia się płomienia z silnika i w konsekwencji do zapalenia się motocykla.

Nigdy nie należy uruchamiać silnika w sytuacji, gdy wkład filtra powietrza nie jest poprawnie zainstalowany.

#### **UWAGA**

**Jeżeli motocykl jest eksploatowany w ciężkich warunkach: kurz, błoto, mokra nawierzchnia, to wkład filtra powietrza powinien być często czyszczony lub wymieniany. Eksploatowanie motocykla w opisanych powyżej warunkach spowoduje zanieczyszczenie (zmniejsza się wtedy jego przepuszczalność), a w konsekwencji zapchanie się wkładu filtra w wyniku czego dojdzie do pogorszenia się osiąarów motocykla, wzrostu zużycia paliwa a następnie do uszkodzenia silnika. Obudowę i wkład filtra należy wyczyścić niezwłocznie po tym, jak woda dostanie się do wnętrza obudowy.**

1) zdjąć siedzenie

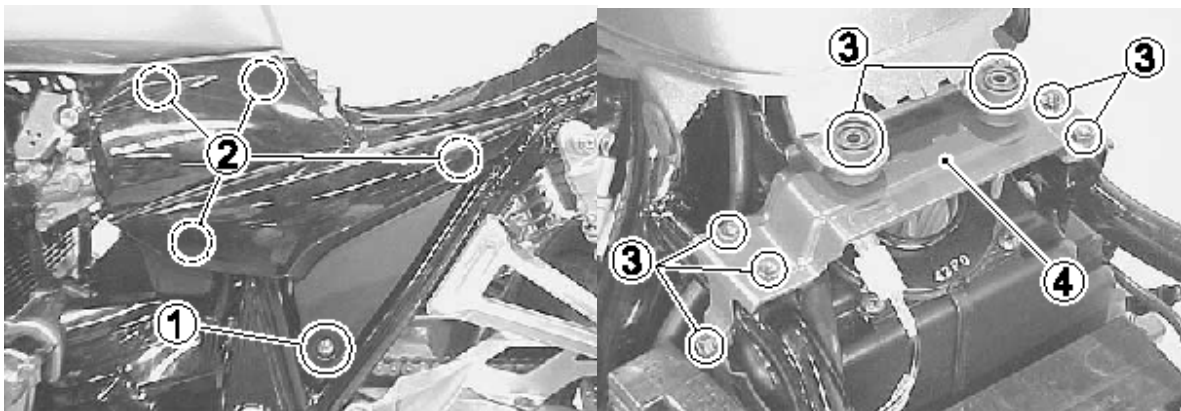

2) odkręcić śruby (1), oraz rozłączyć haki (2). Zdjąć lewą osłonę ramy.

3) Odkręcić śruby (3) i zdemontować uchwyt (4)

4) odkręcić cztery śruby (5) i wyjąć element filtrujący (6)

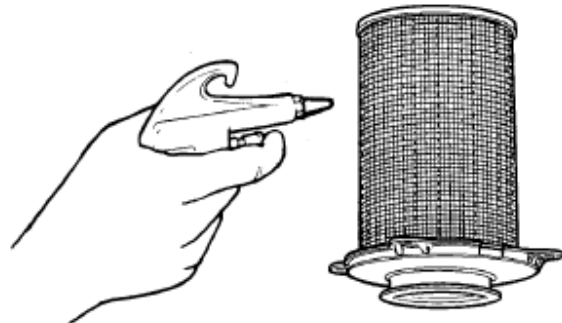
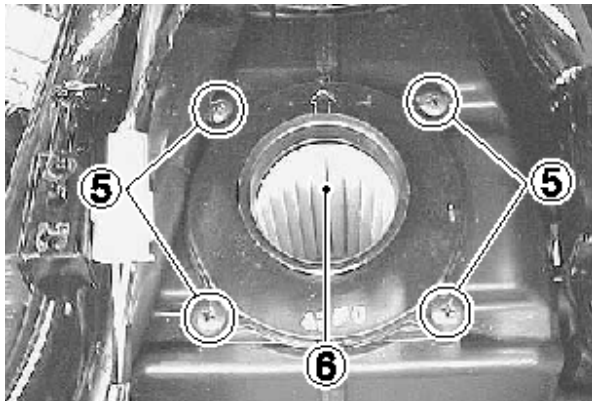

5) Oczyszczyć ostrożnie filtr z kurzu za pomocą sprężonego powietrza

**WAŻNE:**

*Wkład filtra powietrza należy przedmuchiwać tylko od zewnątrz. Czyszczenie sprężonym powietrzem do wewnątrz spowoduje wciśnięcie obcych elementów (lub zanieczyszczeń) w pory filtra i zarazem pogorszenie jego własności.*

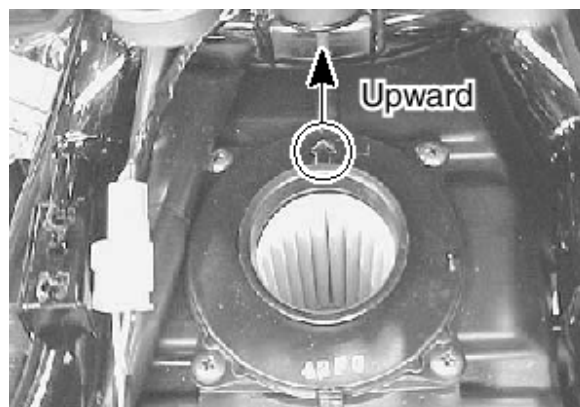

6) Zamontować wyczyszczony lub nowy wkład filtra powietrza w odwrotnej kolejności niż to zostało opisane w przypadku demontażu. Należy upewnić się, że wkład został poprawnie zainstalowany i sprawdzić szczelność jego zamknięcia. Wkład filtra należy regularnie wymieniać.

**UWAGA**

**Rozdarty wkład filtra powietrza spowoduje, że kurz dostanie się do silnika i spowoduje jego uszkodzenie. Wkład należy czyścić bardzo ostrożnie, sprawdzając jednocześnie czy nie jest rozdarty. W przypadku, gdy zauważymy rozdarcie należy wkład wymienić na nowy.**

**UWAGA**

**Jeżeli wkład filtra zostanie zamontowany nieprawidłowo, wtedy kurz może dostać się do silnika omijając wkład filtra, a silnik ulegnie uszkodzeniu.**

**Należy upewnić się czy wkład filtra został poprawnie zamontowany.**

### Rurka spustowa filtra powietrza.

---

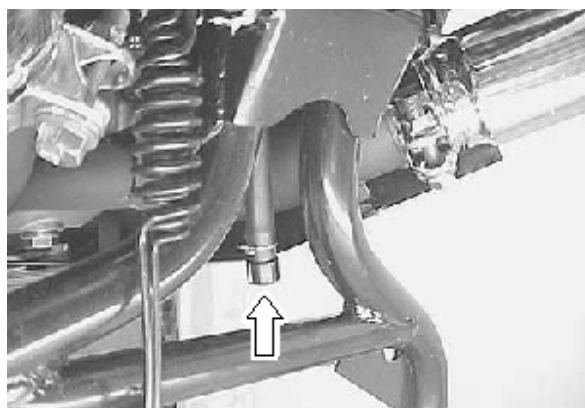

Zdjąć korek spustowy i spuścić nagromadzoną wodę oraz olej. Czynność ta powinna być dokonywana w czasie przeglądów okresowych.

### Świece zapłonowe

---

W celu wykręcenia świec należy:

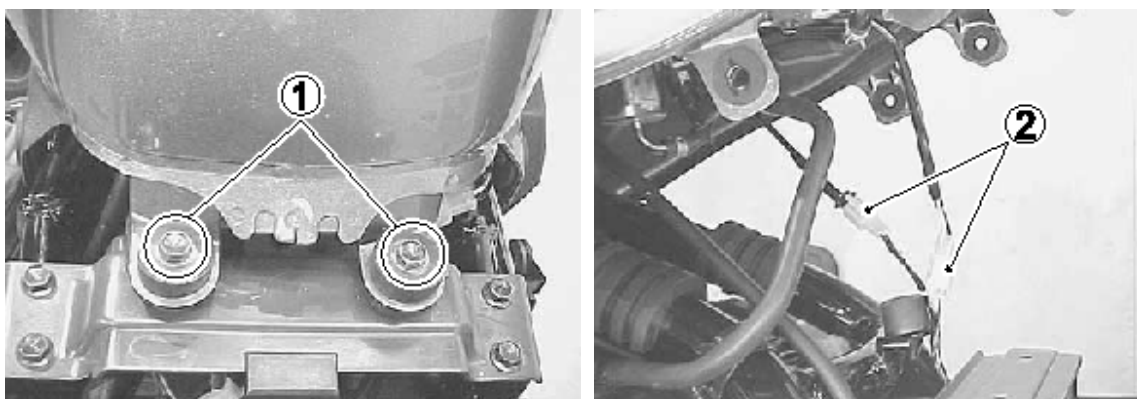

1. Zdemontować siedzenie
2. odkręcić dwie śruby (1)
3. unieść zbiornik i rozłączyć kostkę (2)
4. rozłączyć przewód (3) i przewód paliwowy (4)

5. przesunąć do tyłu i zdjąć zbiornik paliwa

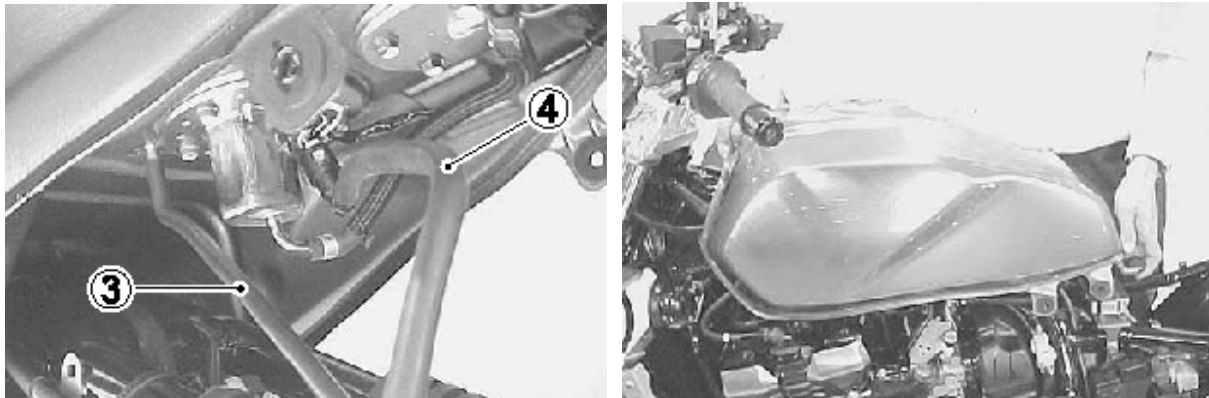

6. zdjąć nasadki (fajki) świec

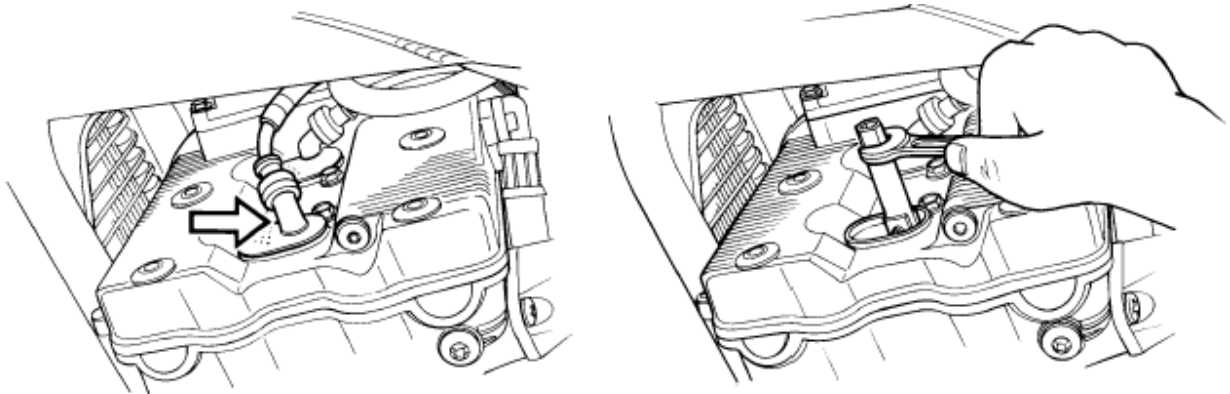

7. specjalnym kluczem znajdującym się w zestawie, wykręcić świece

**WAŻNE:**

Przy trudnościach ze zdjęciem kapturków należy je podważyć np.: śrubokrętem. Nie należy ciągnąć za przewód wysokiego napięcia.

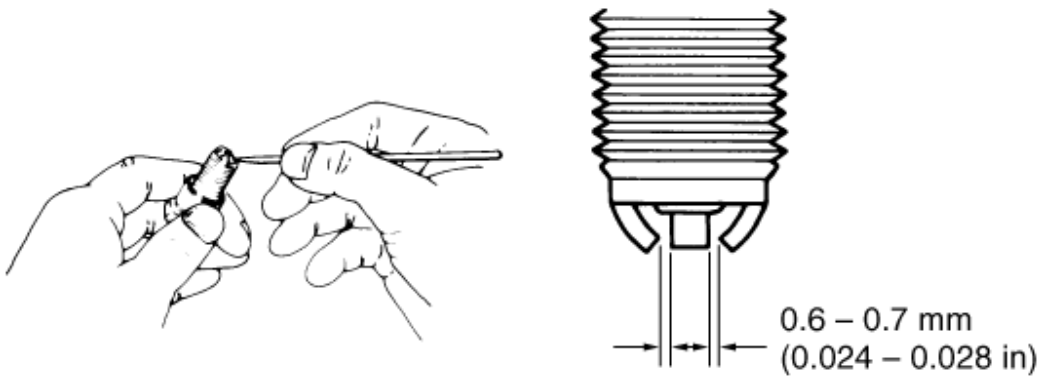

Świecę zapłonową należy co jakiś czas oczyszczać z osadu za pomocą szczotki drucianej. Odstęp elektrod należy ustawić za pomocą szczelinomierza na 0.6 - 0.7 mm. Świece zapłonowe należy wymieniać co 12000 km.

Zanim osad zostanie usunięty należy dokładnie przyjrzeć się zabarwieniu świecy. Rodzaj zabarwienia świadczy o przydatności świecy do danych warunków pracy. Normalna świeca powinna mieć kolor jasnobrązowy. Zasady doboru świec podano w tabeli poniżej.

**Zasady doboru świec zapłonowych.**

NGK	DENSO	REMARKS
CR7EK	U22ETR	Jeżeli standardowa świeca jest mokra lub bardzo ciemna, to należy ją zastąpić tą świecą
CR8EK	U24ETR	standardowa świeca
CR9EK	U27ETR	Jeżeli standardowa świeca wydaje się szklista lub bardzo biała, to należy ją zastąpić tą świecą

**WAŻNE:**

*Aby wyeliminować możliwość zakłóceń w pracy urządzeń elektronicznych motocykl ten wyposażony jest w świece zapłonowe z rezystorem. Zastosowanie innych świec spowodować może nieprawidłową pracę elektronicznych komponentów pojazdu oraz spadek osiągów. Należy używać wyłącznie rekomendowanych świec zapłonowych.*

**UWAGA:**

**Świece zapłonowe należy dokręcać z wyczuciem. Zbyt mocne dokręcenie grozi uszkodzeniem aluminiowego gwintu głowicy cylindra.**

Najpierw należy ostrożnie wkręcać świecę ręcznie do momentu, gdy natrafimy na opór. Następnie należy dokręcić świecę za pomocą klucza o: 1/2 obrotu w przypadku świecy nowej lub o 1/8 obrotu - w przypadku świecy, która po oczyszczeniu jest użyta ponownie.

**UWAGA**

**W przypadku, gdy świece są wykręcone należy zatkać otwory po nich, tak aby do silnika nie dostały się ciała obce, kurz lub inne zanieczyszczenia, które mogą być przyczyną zniszczenia silnika.**

**UWAGA**

**Zastosowanie nieodpowiedniego typu świecy wpłynie niekorzystnie na pracę silnika, wręcz może doprowadzić do zniszczenia silnika. W tym przypadku uszkodzenie nie będzie objęte gwarancją.**

**Suzuki zaleca stosowanie podanych poniżej typów świec zapłonowych lub ich odpowiedników. W przypadku gdy występują wątpliwości co do rodzaju i przeznaczenia**

świecy zapłonowej, należy skonsultować się autoryzowanym dealerem motocykli Suzuki lub autoryzowanym serwisem.

### Przewody paliwowe

---

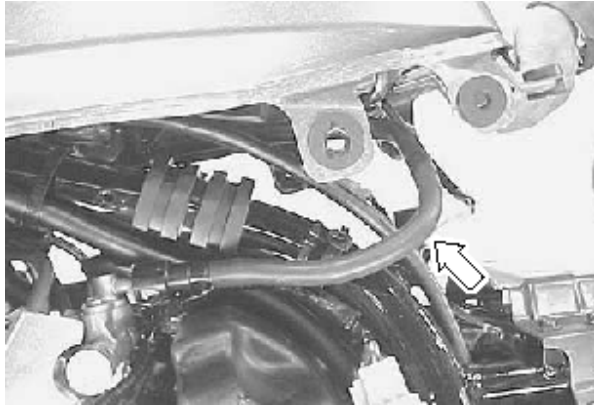

Przewody paliwowe należy kontrolować pod kątem szczelności i uszkodzeń. Przy stwierdzeniu jakiegokolwiek nieprawidłowości przewód należy wymienić na nowy.

### Olej silnikowy

---

Żywotność silnika zależy także w dużej mierze od jakości i regularnej wymiany oleju silnikowego. Codzienna kontrola poziomu oleju i regularna wymiana należą do najważniejszych prac przeglądowych.

Przy sprawdzaniu poziomu oleju należy postępować w następujący sposób:

- 1) ustawić motocykl na podnóżku centralnym
- 2) uruchomić silnik i pozostawić go na kilka minut
- 3) wyłączyć silnik i odczekać trzy minuty
- 4) ustawić prosto motocykl i skontrolować poziom oleju w okienku kontrolnym umieszczonym z prawej strony silnika

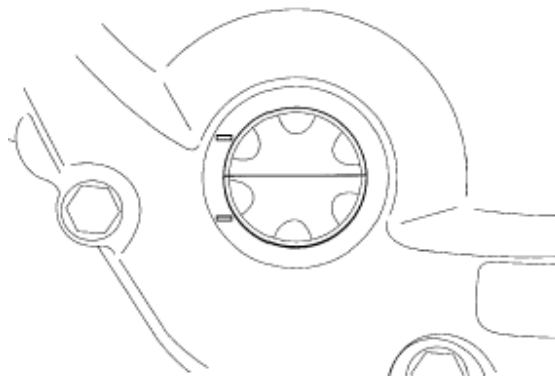

#### **UWAGA**

Jeżeli motocykl stoi prosto na płaskiej powierzchni poziom oleju powinien zawsze znajdować się pomiędzy oznaczeniami "L" i "F" w okienku kontrolnym.

Zbyt niski poziom oleju (poniżej dolnego stanu) doprowadzić może do poważnych uszkodzeń silnika.

### Wymiana filtra oleju

Olej silnikowy i filtr oleju należy zmienić po pierwszym 1000 km, a później według tabeli przeglądów. Aby olej mógł całkowicie wyciec, powinien być spuszcza przy ciepłym silniku. Procedura wymiany oleju jest następująca:

1. ustawić motocykl na podnóżku centralnym

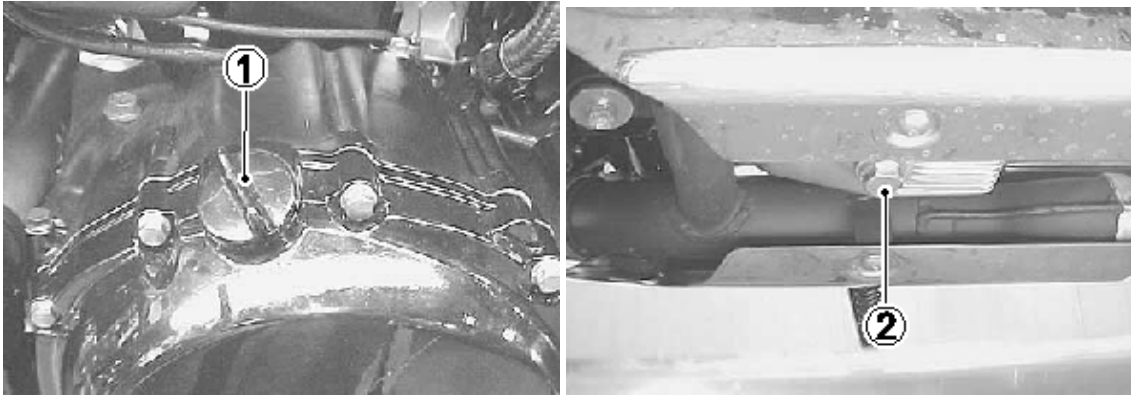

2. odkręcić korek wlewu oleju (1)

3. postawić pojemnik pod śrubę do spuszczenia oleju (2)

4. śrubę do spuszczenia oleju odkręcić przy pomocy klucza i poczekać, aż olej całkowicie spłynie

#### OSTRZEŻENIE

- olej silnikowy może być bardzo gorący, tak że mogliby Państwo poparzyć sobie palce przy odkręcaniu śruby spustowej. Należy zaczekać, aż śruba ta na tyle się ostudzi, by można ją było dotykać gołymi rękami.
- należy uważać, żeby nie dotknąć gorącej rury wydechowej, ponieważ grozi to oparzeniem.

**WAŻNE:**

*Zużyty olej należy odpowiednio zutylizować*

5. wkręcić ponownie śrubę spustową wraz z uszczelką i dokręcić przy pomocy klucza

6. odkręcić przy pomocy specjalnego klucza filtr oleju (3)

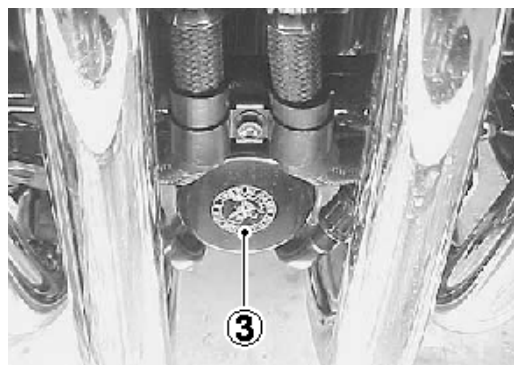

Klucz do filtra oleju zamówić można u autoryzowanego przedstawiciela Suzuki. Nr katalogowy klucza: 09915-40610

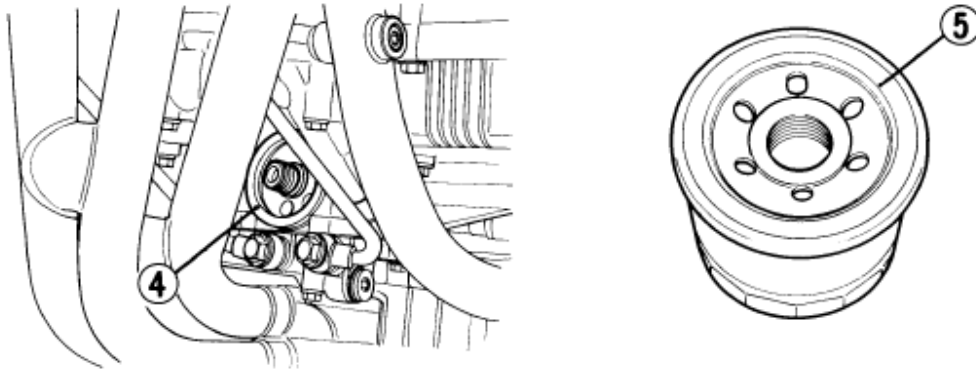

7. miejsce (4), w które zostanie wstawiony nowy filtr należy przetrzeć czystą szmatką
8. uszczelkę gumową filtra (5) zwilżyć odrobiną oleju silnikowego

**UWAGA**

Należy stosować wyłącznie oryginalny filtr oleju SUZUKI. Zastosowanie innego filtra może prowadzić do skrócenia żywotności silnika.

9. dociągnąć filtr oleju aż do momentu, w którym wyczuwalny będzie lekki opór.

**UWAGA**

W celu właściwego dociągnięcia filtra oleju ważne jest dokładne ustalenie pozycji, w której powierzchnia filtra zaczyna stykać się z powierzchnią silnika.

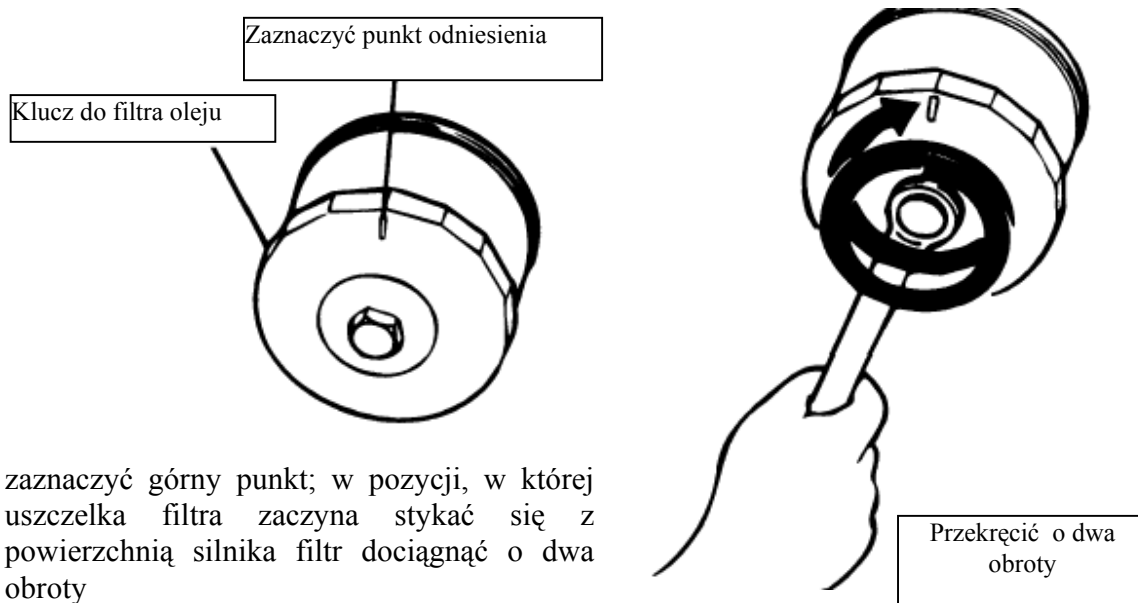

zaznaczyć górny punkt; w pozycji, w której uszczelka filtra zaczyna stykać się z powierzchnią silnika filtr dociągnąć o dwa obroty



10. górny punkt zaznaczyć na kluczu nasadowym filtra lub na filtrze. Filtr dociągnąć o dwa obroty odpowiednim kluczem.

11. zalać silnik ilością 4800 ml świeżego oleju i zakręcić korek wlewowy.

Należy pamiętać o stosowaniu właściwego rodzaju oleju, tak jak opisano to w rozdziale "Zalecane rodzaje benzyny i oleju".

**WAŻNE:**

*Przy wymianie oleju i pozostawieniu starego filtra oleju niezbędne będzie ok. 4200 ml oleju silnikowego.*

**UWAGA**

**Silnik może zostać uszkodzony w przypadku gdy, zastosujesz się do zaleceń Suzuki odnośnie rodzaju stosowanego oleju.**

12. sprawdzić przy pracującym silniku ewentualne nieszczelności przy filtrze oleju i śrubie do spuszczenia oleju. W tym celu silnik powinien pracować 2-3 minuty ze zmienną prędkością obrotową

13. zatrzymać silnik i kilka minut odczekać. Ponownie sprawdzić poziom oleju. Poziom oleju może być obserwowany poprzez okienko kontrolne. Jeżeli poziom oleju znajduje się poniżej kreski "F", to należy go uzupełnić. Po uzupełnieniu należy dokonać ponownego sprawdzenia pod kątem szczelności.

**WAŻNE**

*W przypadku, gdy nie dysponujesz specjalnym kluczem do odkręcania filtra oleju, należy zlecić przeprowadzenie operacji wymiany filtra autoryzowanemu serwisowi Suzuki.*

---

## Ustawienie prędkości obrotowej biegu jałowego

---

1) uruchomić i rozgrzać silnik

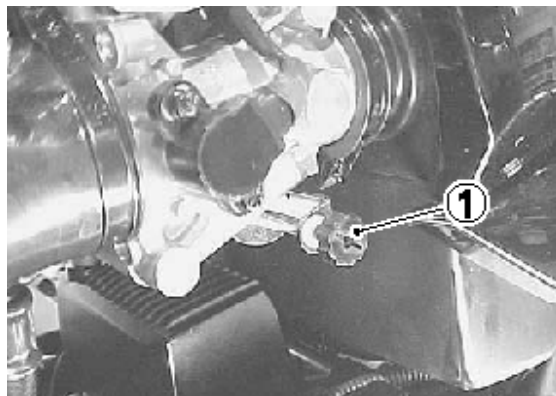

2) po rozgrzaniu silnika, wkręcić lub wykręcić śrubę regulacyjną biegu jałowego (1) przy obudowie przepustnicy, tak aby silnik pracował z prędkością 1000 - 1200 obr./min.

**WAŻNE:**

Regulację należy przeprowadzać przy dobrze rozgrzanym silniku.

### Regulacja linki gazu

---

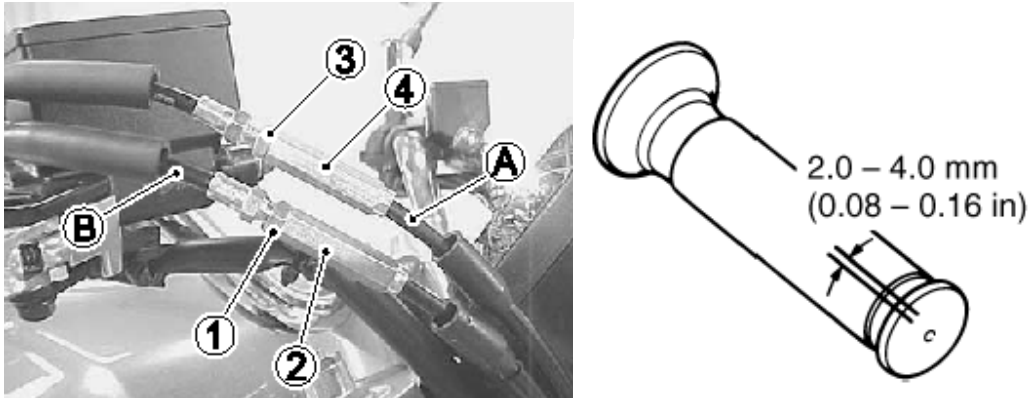

Motocykl ten posiada dwulinkowy system sterowania przepustnicami: linkę (A) ciągnącą i linkę (B) powrotną

Regulację przeprowadzić następująco:

- 1) poluzować nakrętkę zabezpieczającą (1)
- 2) wkręcić całkowicie śrubę regulacyjną (2)
- 3) poluzować nakrętkę zabezpieczającą (3)
- 4) luz linki ustawić za pomocą śruby regulacyjnej (2) tak, by wynosił on 2.0-4.0 mm
- 5) po nastawieniu dociągnąć nakrętkę zabezpieczającą (3)
- 6) przy całkowicie zamkniętym gazie wykręcić śrubę regulacyjną (2), aż do uzyskania wyczuwalnego oporu
- 7) dokręcić nakrętkę zabezpieczającą (1)

#### **OSTRZEŻENIE**

Niewłaściwy luz linki gazu doprowadzić może do niekontrolowanego zwiększenia obrotów silnika, a w rezultacie do utraty panowania nad pojazdem.

Po nastawieniu cięgna gazu należy sprawdzić, czy prędkość obrotowa silnika nie podnosi się przy skręcie kierownicy i czy manetka gazu powraca samoczynnie i lekko.

### Sprzęgło

---



Mechanizm wysprzęglający GSX1400 sterowany jest hydraulicznie. Zaletą takiego rozwiązania jest brak konieczności regulacji. Jednakże przed każdą jazdą należy sprawdzić następujące punkty:

1. Poziom płynu sprzęgłowego na zbiorniczku musi sięgać powyżej linii „lower”
2. Nie mogą występować wycieki i nieszczelności
3. Sprzęgło powinno działać płynnie i bez zacięć.

#### **OSTRZEŻENIE**

Płyn hamulcowy jest szkodliwy. Jeżeli zostanie połknięty lub dostanie się na skórę, czy do oczu - należy niezwłocznie poradzić się lekarza.

Przy połknięciu płynu hamulcowego trzeba natychmiast wywołać wymioty. W przypadku, gdy dostanie się on na skórę lub do oczu, należy je wypłukać w dużej ilości wody.

Należy pamiętać o regularnej kontroli poziomu płynu sprzęgłowego. Jeżeli jego poziom przy prosto stojącym motocyklu znajduje się poniżej oznaczenia minimum, to należy uzupełnić go właściwym płynem zgodnie ze specyfikacjami Suzuki. Zaniedbanie tej czynności może doprowadzić do nieprawidłowej pracy sprzęgła i być przyczyną wypadku.

Poziom płynu sprzęgłowego należy kontrolować przed każdą jazdą. Używać tylko płynu hamulcowego DOT4, przechowywanego w szczelnym pojemniku. Częste ubytki płynu świadczą mogą o nieszczelności układu. Należy wówczas zwrócić się o pomoc do autoryzowanego dealera Suzuki.

#### **UWAGA**

- **należy używać wyłącznie płynu hamulcowego DOT-4**
- **należy unikać uzupełniania płynu hamulcowego w obrębie powierzchni lakierowanych lub części z tworzywa sztucznego, ponieważ płyn hamulcowy jest substancją agresywną i uszkodzi w/w elementy.**

#### **Łańcuch napędowy**

Motocykl ten wyposażony jest w specjalny łańcuch napędowy, nie posiadający spinki.

W przypadku zużycia polecamy wymienić łańcuch w warsztacie u autoryzowanego dealera Suzuki.

Dla zapewnienia całkowitego bezpieczeństwa, przed każdą jazdą należy sprawdzać stan i napięcie łańcucha napędowego.

Przy wymianie i smarowaniu prosimy stosować się do wskazań producenta.

#### **OSTRZEŻENIE**

Przed jazdą należy sprawdzić stan łańcucha. Jazda z łańcuchem, którego stan budzi zastrzeżenia lub jest źle nastawiony, może doprowadzić do wypadku.

Podczas regularnych przeglądów trzeba sprawdzać łańcuch ze względu na:

1. poluzowanie naciągów (przy wahaczu)
2. uszkodzenia wałków
3. wysuszenie lub pordzewienie ogniw
4. zgniecenie lub zatarcie się ogniw
5. nadmierne zużycie
6. złe nastawienie łańcuch

W przypadku wystąpienia jakichkolwiek nieprawidłowości w działaniu łańcucha napędowego należy niezwłocznie ( w przypadku, gdy wiesz jak to zrobić ) usunąć usterkę.

Jeżeli masz wątpliwości - należy skonsultować się z autoryzowanym serwisem Suzuki.

Jeżeli któraś z opisanych tu usterek występuje w łańcuchu Twojego motocykla, to zachodzi także prawdopodobieństwo, że uszkodzone są również koła zębate.

Stan dobry

Zużyta

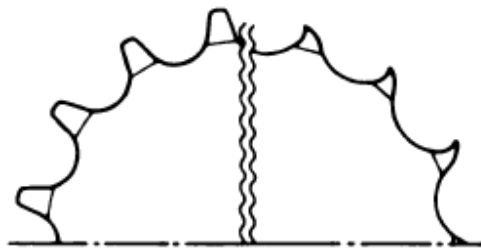

#### **WAŻNE:**

Przy wymianie łańcucha należy skontrolować obydwa koła zębate i w razie konieczności wymienić jako zestaw.

Zastosowany w tym motocyklu łańcuch nie posiada spinki. W związku z tym do wymiany łańcucha niezbędne jest zdemontowanie wahacza. Pracę tę wykonać może jedynie wykwalifikowany mechanik. Nie zaleca się stosowania łańcucha ze spinką.

W tym wypadku należy sprawdzić koła zębate pod względem:

1. nadmiernego zużycia zębów
2. wyłamania lub uszkodzenia zębów
3. poluzowania śrub zębatek

W przypadku, gdy zaistnieje któryś z powyższych problemów należy skonsultować się z autoryzowanym serwisem Suzuki.

Przy zakładaniu nowego łańcucha należy sprawdzić także obydwa koła łańcuchowe pod względem zużycia.

### **Czyszczenie i smarowanie łańcucha napędowego**

Łańcuch napędowy jest ponadto wykonany ze specjalnych materiałów i posiada uszczelki pierścieniowe, które utrzymują stale smar w wałkach łańcucha (tzw. łańcuch z o-ringami), przez co zwiększa się jego trwałość.

Łańcuch należy czyścić i smarować cyklicznie w następujący sposób:

1) zaleca się obmyć łańcuch naftą świetlną

Jeżeli łańcuch szybko rdzewieje, to należy go czyścić w krótszych odstępach. Nafta świetlna jest produktem o lekko smarującym i dobrze czyszczącym działaniu.

### **OSTRZEŻENIE**

Nafta może być niebezpieczna. Jest łatwopalna. Należy zachować ostrożność, tak aby dzieci i zwierzęta domowe nie miały bezpośredniego kontaktu z naftą.

Naftę należy przechowywać z dala od wszelkiego rodzaju źródeł ognia. Naftę należy przechowywać w bezpiecznym miejscu, poza zasięgiem dzieci i zwierząt domowych. W razie połknięcia, nie należy wywoływać wymiotów. Należy natychmiast wezwać lekarza.

Zużyta nafta powinna być w odpowiedni sposób zutylizowana.

### **UWAGA:**

**Do czyszczenia łańcucha nie należy stosować benzyny lub znajdujących się w handlu innych środków czyszczących. Tego rodzaju płyny czyszczące są chemicznie agresywne i mogą zniszczyć pierścienie uszczelniające (o-ringi) łańcucha.**

**Łańcuch należy czyścić naftą.**

2) po starannym umyciu i wysuszeniu łańcucha nasmarować jego ogniwa ciężkim olejem silnikowym lub odpowiednim spray'em do łańcuchów motocyklowych.

### **UWAGA:**

**Należy używać środków smarujących przeznaczonych do łańcuchów z o-ringami. Zastosowanie niewłaściwego środka smarującego może spowodować uszkodzenie o-ringów łańcucha napędowego.**

### **Regulacja naciągu łańcucha napędowego**

Należy zmierzyć zwis łańcucha w środku, pomiędzy dwoma kołami zębatymi. Istnieje konieczność częstszego nastawiania łańcucha, niż tylko w terminach przewidzianych planem regularnych inspekcji.

### **OSTRZEŻENIE**

Łańcuch napędowy powinien być sprawdzany przed każdą jazdą. Nadmierny zwis łańcucha mógłby spowodować jego wyrwanie, a w następstwie wypadek lub poważne straty materialne.

Aby sprawdzić i wyregulować luz łańcucha należy:

1) motocykl ustawić na nóżce bocznej

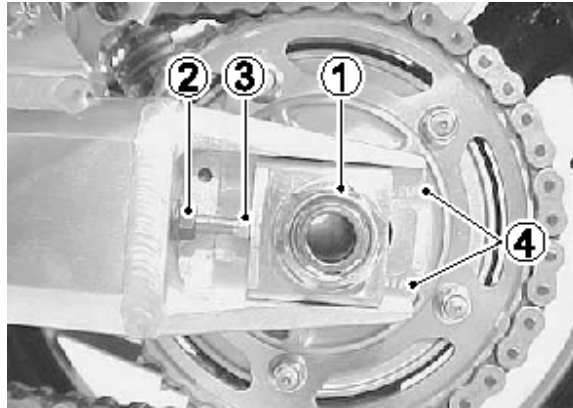

- 2) poluzować nakrętkę osi (1)
- 3) poluzować przeciwnakrętki (2) śrub regulacyjnych (prawą i lewą).

**OSTRZEŻENIE**

Jeżeli motocykl był wcześniej używany należy uważać na rozgrzane elementy układu wydechowego, których dotknięcie grozi poparzeniem.

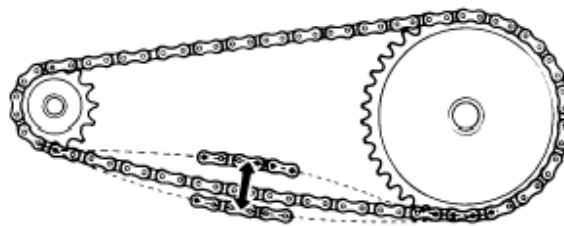

20 – 30 mm

- 4) ustawić właściwy luz ( 20 - 30 mm) za pomocą śrub regulacyjnych (4). Podczas regulacji naciągu łańcucha zębata zdawcza przy silniku musi być w jednej osi z zębata tylnego koła. Dla ułatwienia tego na wahaczu i naciągach łańcucha zrobione są oznaczenia (4), które powinny być użyte jako punkty odniesienia. Obydwie strony muszą zostać ustawione identycznie.
- 5) po ustawieniu właściwego luzu dociągnąć przeciwnakrętki (2) oraz nakrętkę osi (1)
- 6) po skończonej operacji należy sprawdzić ponownie luz łańcucha i w razie potrzeby wyregulować.

Moment dociągnięcia nakrętki tylnej osi:  
[ 100 N-m.; 10 Kg-m. ]

**Hamulce**

Motocykl ten jest wyposażony z przodu i z tyłu w hamulce tarczowe. Niezawodnie funkcjonujące hamulce są główną przesłanką bezpiecznej jazdy. Nie wolno zapominać o regularnych kontrolach hamulców przeprowadzanych w/g zaleceń tej książki.

**OSTRZEŻENIE**

- jeżeli hamulce lub klocki hamulcowe muszą być naprawiane lub skontrolowane, to radzimy Państwu zlecić te prace autoryzowanemu warsztatowi Suzuki. Warsztaty te dysponują właściwymi narzędziami i fachową wiedzą, przez co prace te będą wykonane w sposób pewny i ekonomiczny
- hamulce tarczowe pracują pod wysokim ciśnieniem. Wężę hamulcowe i płyn hamulcowy powinny, ze względów bezpieczeństwa, być zawsze wymieniane w odstępach podanych w planie przeglądów niniejszej instrukcji obsługi.
- brak odpowiedniej kontroli i nieodpowiednia konserwacja układu hamulcowego zwiększają ryzyko wypadku
- regularne kontrole układu hamulcowego muszą być przeprowadzane według zaleceń tej książki

Przed każdym wyjazdem należy sprawdzić następujące elementy układu hamulcowego:

- 1) skontrolować stan płynu hamulcowego w zbiorniczku
- 2) sprawdzić hamulce z przodu i z tyłu pod względem nieszczelności i wycieków
- 3) sprawdzić wąż hamulcowy pod względem nieszczelności i pęknięć
- 4) dźwignia i pedał hamulca powinny zawsze mieć właściwy skok i być w sposób bezpieczny zamontowane
- 5) sprawdzić zużycie klocków hamulcowych

### Płyn hamulcowy

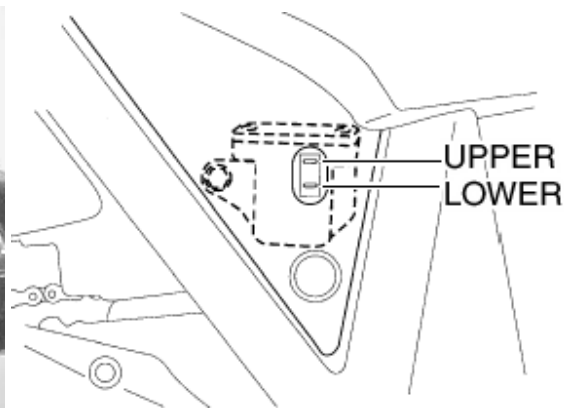
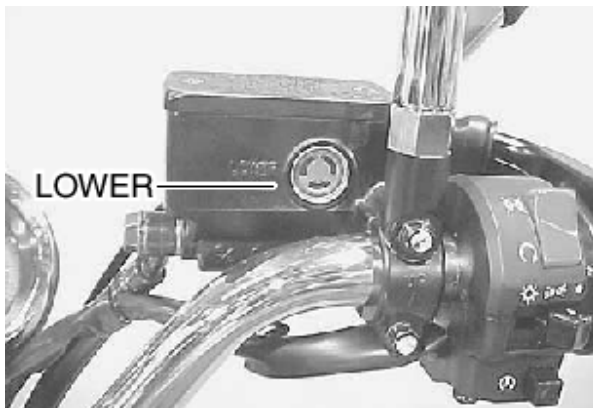

Należy sprawdzić poziom płynu hamulcowego w obu zbiorniczkach: przednim i tylnym. Jeżeli w którymś zbiorniczku poziom płynu hamulcowego jest poniżej zaznaczonej dolnej wartości, należy dolać płynu hamulcowego DOT4, sprawdzić stan zużycia klocków hamulcowych jak również ewentualne wycieki płynu.

#### *WAŻNE*

*Zbiorniczek płynu hamulcowego hamulca tylnego znajduje się pod siedzeniem.*

#### **UWAGA**

- **nigdy nie należy stosować płynu hamulcowego, który był przechowywany w używanym lub nieszczelnym pojemniku. Nie należy także używać płynu hamulcowego, który**

pozostał z wcześniejszych prac diagnostycznych, ponieważ w międzyczasie została przez niego wchłonięta wilgoć z powietrza

- należy używać wyłącznie płynu hamulcowego DOT-4
- należy unikać uzupełniania płynu hamulcowego w obrębie powierzchni lakierowanych lub części z tworzywa sztucznego, ponieważ chemicznie agresywny płyn hamulcowy może je uszkodzić.

#### OSTRZEŻENIE

Płyn hamulcowy jest szkodliwy. Jeżeli zostanie połknięty lub dostanie się na skórę, czy do oczu - należy niezwłocznie poradzić się lekarza.

Przy połknięciu płynu hamulcowego trzeba natychmiast wywołać wymioty. W przypadku, gdy dostanie się on na skórę lub do oczu, należy je wypłukać w dużej ilości wody.

Należy pamiętać o regularnej kontroli poziomu płynu hamulcowego w przednim i tylnym zbiorniczku. Jeżeli jego poziom przy prosto stojącym motocyklu znajduje się poniżej oznaczenia minimum, to należy uzupełnić go właściwym płynem zgodnie ze specyfikacjami Suzuki. Wraz ze wzrostem zużycia klocków hamulcowych obniża się także poziom płynu hamulcowego. Napędzanie zbiorniczka płynem hamulcowym należy do regularnych prac diagnostycznych.

#### Klocki hamulcowe

Przód

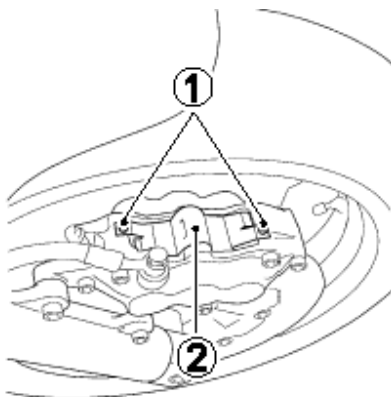

**WAŻNE:**

Aby sprawdzić stan klocków w przednim hamulcu należy odkręcić dwie śruby (1) i zdjąć pokrywę (2) z zacisku.

Tył



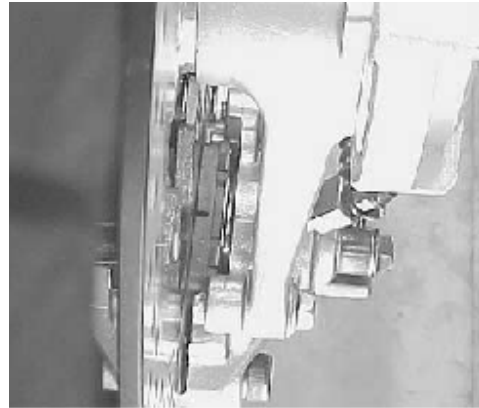
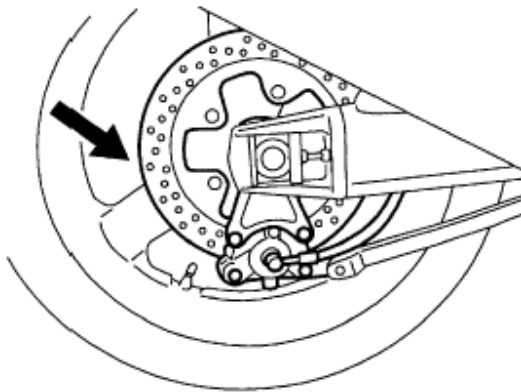

Stan klocków powinien być kontrolowany przy każdej okazji. Po osiągnięciu granicznego zużycia (nacięty rowek (1) na klocku) należy je wymienić jako zestaw. Pracę tę powinien wykonać autoryzowany serwis Suzuki.

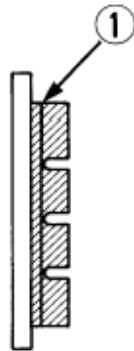

Przód

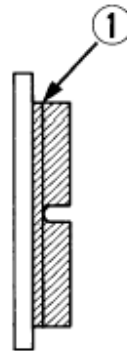

Tył

(1) graniczna linia zużycia

#### OSTRZEŻENIE

Po wymianie klocków hamulcowych jazdę można rozpocząć dopiero po kilkukrotnym naciśnięciu dźwigni i pedału hamulca, w celu ułożenia się klocków oraz osiągnięcia prawidłowego skoku obydwu dźwigni hamulcowych, co zapewni ich prawidłowe działanie.

#### OSTRZEŻENIE

Jazda ze zużytymi klockami hamulcowymi zmniejsza skuteczność hamulców. Wadliwie lub nieskutecznie działające hamulce mogą być przyczyną wypadku.

Należy pamiętać o regularnych kontrolach klocków hamulcowych. W przypadku osiągnięcia granicznej linii zużycia, wymianę klocków należy zlecić fachowemu warsztatowi.

#### UWAGA

**Nie należy uruchamiać hamulców, jeżeli klocki hamulcowe nie są zamontowane.**

**Ponowne wciśnięcie tłoczków jest wówczas trudne, jak również może dojść do wycieku płynu hamulcowego.**

### Ustawienie pedału hamulca koła tylnego

Pozycja pedału hamulca musi być zawsze właściwie ustawiona. Niewłaściwe położenie pedału spowoduje przyspieszone zużycie klocków i tarczy hamulcowej. Ustawienie to można skorygować w następujący sposób:

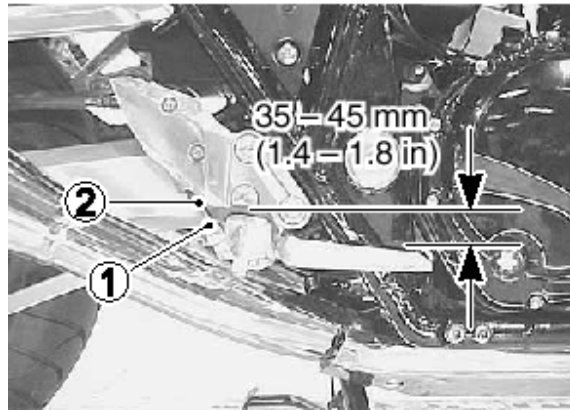

- 1) odkręcić śrubę zabezpieczającą (1) i ustawić śrubą regulacyjną (2) właściwe położenie pedału hamulca wynoszące 35 – 45 mm poniżej górnej krawędzi podnóżka.
- 2) Dokręcić ponownie przeciwnakrętkę (1), zabezpieczając położenie śruby (2).

### UWAGA

Złe ustawienie pedału hamulca koła tylnego może być przyczyną stałego ocierania się klocków hamulcowych o tarczę hamulca, co w rezultacie doprowadzi do zniszczenia tarczy oraz klocków hamulcowych.

### Włącznik światła „stopu” hamulca tylnego.

---

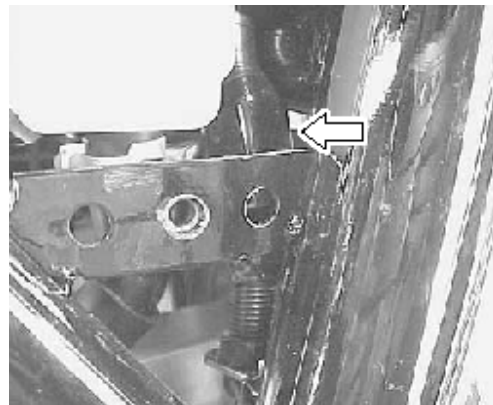

Włącznik ten znajduje się pod prawą osłoną ramy. Aby ustawić włącznik światła hamulca należy go przestawić w dół lub do góry, tak aby światło hamulca zapalało się w momencie, gdy przy naciśnięciu pedału hamulca odczuwa się silniejszy opór.

## Opony

---

### OSTRZEŻENIE

Rodzaj opon, ich ciśnienie, stan, prawidłowe obciążenie motocykla to czynności wpływające na bezpieczeństwo jazdy. Aby jeździć bezpieczniej należy spełnić poniższe warunki:

- stan i ciśnienie opon należy sprawdzać regularnie i przy zimnych oponach - tabela
- nie należy przeciążać opon. Po osiągnięciu granicznego zużycia opony należy wymienić
- podane granice zużycia zostaną osiągnięte zanim oznaczenia zużycia umieszczone na oponie wejdą w bezpośredni kontakt z podłożem
- opony należy wymienić w przypadku zauważenia rys lub pęknięć.
- po założeniu nowej opony należy wyważyć koło

### Ciśnienie powietrza przy zimnych oponach

<b>Opony</b> \ <b>Obciążenie</b>	<b>Solo</b>	<b>Z pasażerem</b>
Przód	2,50 kg/cm <sup>3</sup> 36 psi 250 kPa	2,50 kg/cm <sup>3</sup> 36 psi 250 kPa
Tył	2,50 kg/cm <sup>3</sup> 36 psi 250 kPa	2,90 kg/cm <sup>3</sup> 42 psi 290 kPa

#### **WAŻNE:**

Po stwierdzeniu ubytku ciśnienia należy skontrolować oponę pod kątem uszkodzeń np. wbitych gwoździ.

Opony bezdętkowe czasami tracą ciśnienie bardzo powoli.

Zbyt niskie ciśnienie opon wpływa negatywnie na właściwości jezdne, szczególnie na zakrętach, jak również na trwałość ogumienia.

Zbyt wysokie ciśnienie powietrza w oponie sprawia, iż tylko część bieżnika styka się z podłożem i zarazem zmniejsza się przyczepność pojazdów. Ponadto opona zużywa się nieprawidłowo.

### Typ i stan opon

Właściwy typ opon oraz ich dobry stan wpływają na właściwości jezdne motocykla. Zbyt zużyte opony są podatniejsze na uszkodzenia i stwarzać mogą zagrożenie utraty kontroli nad pojazdem. Zużyte opony obniżają właściwości jezdne motocykla.

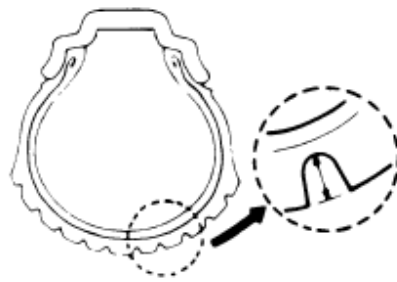

Przy wymianie ogumienia stosować należy właściwy rozmiar i typ opon. Zastosowanie opon innych niż zalecane może pogorszyć właściwości jezdne pojazdu.

Stan ogumienia należy sprawdzać każdego dnia przed jazdą. W przypadku, gdy widoczne są zewnętrzne zmiany stanu opon tj. rysy, pęknięcia lub głębokość bieżnika jest mniejsza niż 1.6 mm dla przedniej opony i 2.0 mm dla opony tylnej, należy niezwłocznie wymienić odpowiednią oponę.

**WAŻNE**

Opony osiągną limit zużycia w momencie zetknięcia się specjalnych nadlewów (wskaźniki zużycia) na oponie z powierzchnią drogi.

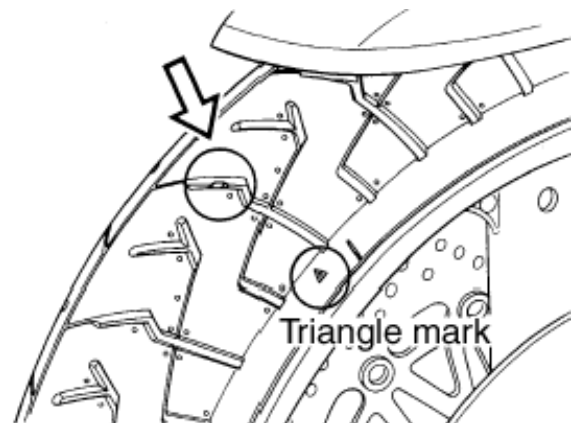

Zalecane ogumienie do motocykla Suzuki GSX1400

	<b>Przód</b>	<b>Tył</b>
<b>Rozmiar</b>	120/70 ZR17 (58W) lub 120/70 ZR17 M/C (58W)	190/50 ZR17 (73W) lub 190/50 ZR17 M/C (73W)
<b>Typ</b>	BRIDGESTONE BT020F	BRIDGESTONE BT020R

**OSTRZEŻENIE**

Właściwe zamontowanie oraz wyważenie wymienionej opony mają duże znaczenie dla bezpieczeństwa ruchu jak i dla żywotności samej opony.

Dlatego też praca ta powinna zostać zlecona wykwalifikowanemu warsztatowi.

**WAŻNE:**

*Przednie i tylne opony motocykla posiadają określony kierunek obracania się. Muszą być zawsze montowane zgodnie z kierunkiem wskazanym przez strzałkę na powłoce opony.*

*Przy każdym zakładaniu nowej lub zastępczej opony należy się upewnić, że strzałka ta pokazuje we właściwym kierunku. Montaż wbrew tej zasadzie skraca żywotność opony.*

Po każdej naprawie czy też wymianie opony należy wyważyć koło. Właściwe wyważenie koła ma bardzo duże znaczenie. Przy źle wyważonym kole kontakt opony z powierzchnią drogi nie jest stabilny, następuje również szybsze zużycie opony.

**OSTRZEŻENIE**

Użycie źle naprawionej, zainstalowanej lub wyważonej opony może przyczynić się do utraty kontroli nad motocyklem i nadmiernego zużycia opony.

- w wypadku naprawy, wymiany opony czy też wyważania koła Suzuki zaleca, aby prace te zostały wykonane przez autoryzowany serwis Suzuki, którego pracownicy dysponują specjalistycznym sprzętem i doświadczeniem
- Muszą być zawsze montowane zgodnie z kierunkiem wskazanym przez strzałkę na powłoce opony

**OSTRZEŻENIE**

Opony bezdętkowe wymagają innego rodzaju diagnostyki niż opony z dętkami.

- stopka opony i felga muszą przylegać do siebie z zachowaniem szczelności. Uszkodzenie stopki opony lub wewnętrznej powierzchni felgi powoduje nieszczelność. Przy ściąganiu lub nakładaniu opony należy więc zachować szczególną ostrożność. W celu uniknięcia uszkodzeń należy używać specjalnych dźwigni do montażu opon i ochraniaczy na felgi lub specjalnych maszyn do montażu opon.
- uszkodzenia opon bezdętkowych są w ten sposób naprawiane, że oponę ściąga się i wewnątrz nakłada się łąkę.
- po założeniu naprawionej opony należy przez, co najmniej, następne 24 godziny nie jeździć szybciej niż 80 km/h. Unika się w ten sposób nadmiernego nagrzania się opony, co mogłoby doprowadzić do ponownego naruszenia naprawianego miejsca i w następstwie do spadku ciśnienia w oponie
- motocykl z naprawianą oponą nie powinien przekraczać prędkości 130 km/h, gdyż może spowodować to efekt opisany powyżej
- oponę należy wymienić jeśli jest uszkodzona powierzchnia nośna lub uszkodzenie profilu opony jest większe niż 6 mm. Tego typu usterki nie dają się naprawić w sposób wystarczający lub nie zapewniają należytego bezpieczeństwa.

## Wylącznik blokady zapłonu nóżki bocznej

---

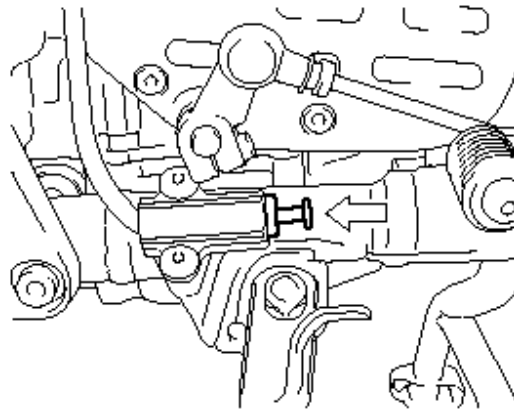

Prawidłowe funkcjonowanie tego wylącznika należy sprawdzić w sposób następujący:

- 1) usiąść w normalnej pozycji do jazdy na motocyklu ze złożonym podnóżkiem
- 2) włączyć pierwszy bieg, przytrzymać dźwignię sprzęgła w pozycji wysprzęglonej i uruchomić silnik
- 3) w stanie wysprzęglonym wystawić nóżkę boczną, jak do podparcia

Jeżeli silnik przy rozłożonej nóżce gaśnie to znaczy, że wylącznik blokady nóżki bocznej funkcjonuje w sposób prawidłowy.

Dalsza praca silnika świadczy o nieprawidłowym działaniu opisywanego wylącznika. W takiej sytuacji należy zwrócić się do serwisu Suzuki, bądź wyszkolonego mechanika w celu usunięcia usterki.

### OSTRZEŻENIE

Przed jazdą należy upewnić się o prawidłowym działaniu wylącznika blokady zapłonu nóżki bocznej. Przy jego uszkodzeniu i pozostawieniu rozłożonej nóżki bocznej może dojść przy skręcie w lewo do utraty kontroli nad pojazdem.

Przed jazdą należy sprawdzić działanie wylącznika blokady zapłonu nóżki bocznej. Zanim zacniemy jazdę należy również sprawdzić, czy nóżka boczna została całkowicie złożona.

## Demontaż przedniego koła

---

- 1) ustawić motocykl na podnóżku centralnym

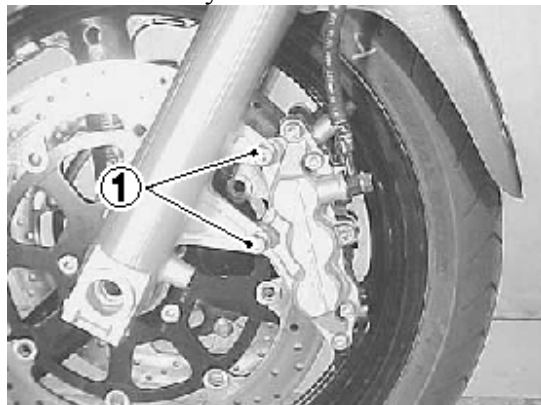

2) odkręcić śruby (1) mocujące zaciski z prawej i z lewej strony oraz zdjąć zaciski

**UWAGA:**

**Nie należy uruchamiać hamulców, jeżeli klocki hamulcowe nie są zamontowane.  
Ponowne wciśnięcie tłoczków jest wówczas trudne, jak również może dojść do wycieku płynu hamulcowego.**

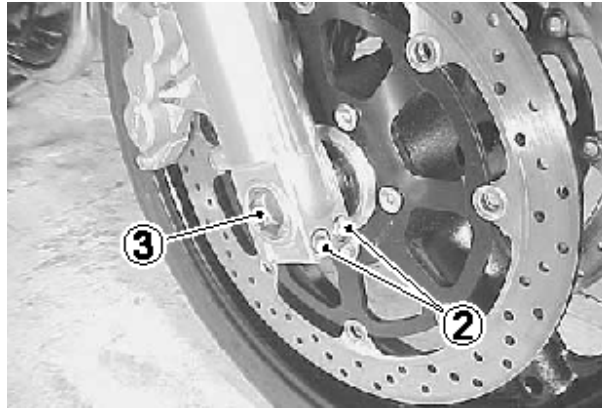

3) poluzować śruby zaciskowe (2) osi.

4) poluzować oś (3) przedniego koła.

5) użyć dźwigu, aby podnieść przód motocykla; zastosować specjalny stojak bądź podstawkę innego typu, tak aby przednie koło nie stykało się z podłożem.

**UWAGA**

**Niewłaściwe użycie dźwigu może spowodować uszkodzenie filtra oleju.**

**W czasie podnoszenia motocykla nie wolno podkładać żadnych podpórek i stojaków pod filtr oleju.**

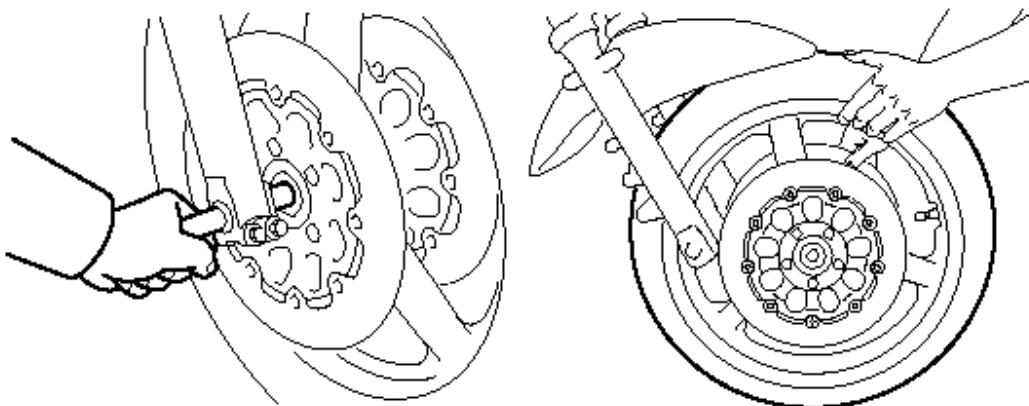

6) wykręcić oś w kierunku przeciwnym do wskazówek zegara.

7) wyciągnąć koło przednie

8) zamontowanie koła przebiega w kolejności odwrotnej od opisanego procesu zdejmowania

9) po ponownym zamontowaniu koła, aby klocki przyjęły prawidłową pozycję i dźwignia uzyskała prawidłowy skok, nacisnąć kilkakrotnie hamulec

**OSTRZEŻENIE**

- jazdę motocyklem można rozpocząć po kilkakrotnym naciśnięciu dźwigni hamulca, co spowoduje prawidłowe ułożenie się klocków hamulcowych i odpowiedni luz dźwigni
- należy też sprawdzić czy koło obraca się swobodnie
- po uprzednim demontażu koła ważne jest dociągnięcie poluzowanych śrub kluczem dynamometrycznym z odpowiednim momentem. Zaleca się wykonanie tej pracy u autoryzowanego dealera Suzuki.

**OSTRZEŻENIE**

Niewłaściwe dociągnięcie nakrętek i śrub może doprowadzić do wypadku.

Nakrętki i śruby powinny być dociągnięte według odpowiedniej specyfikacji. W przypadku jakichkolwiek wątpliwości należy skontaktować się z autoryzowanym serwisem Suzuki.

Moment dociągnięcia przedniej osi:

[100 N-m.; 10.0 Kg-m.]

Moment dociągnięcia śrub zaciskowych osi:

[23 N-m.; 2.3 Kg-m.]

Moment dociągnięcia śrub mocujących zaciski (oś przednia):

[25 N-m.; 2.5 Kg-m.]

**UWAGA:**

- **zacisk hamulca należy montować tak, aby nie poskręcać i nie pociąć zbyt mocno przewodów hamulcowych.**

**Demontaż koła tylnego**

---

1) motocykl ustawić na podnóżku centralnym

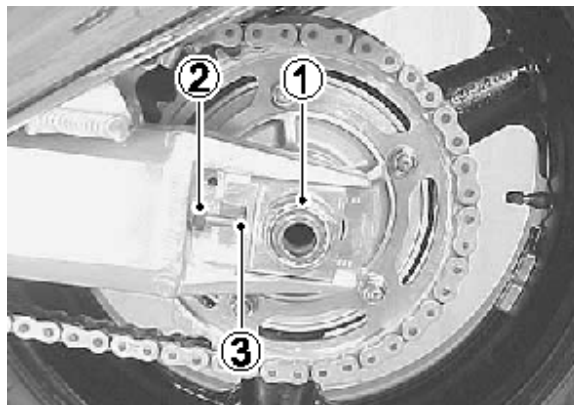



2) odkręcić nakrętkę osi koła tylnego (1).

**OSTRZEŻENIE**

Nie dotykać gorącego układu wydechowego. Kontakt z nim grozi oparzeniem.  
Należy zaczekać z demontażem tylnego koła do momentu ostygnięcia układu wydechowego.

3) ustawić motocykl na akcesoryjnym stojaku, tak by tylne koło nie stykało się z podłożem.

4) poluzować przeciwnakrętki (2) – prawą i lewą. Śruby regulacyjne naciągu łańcucha (3) wkręcić w kierunku ruchu wskazówek zegara.

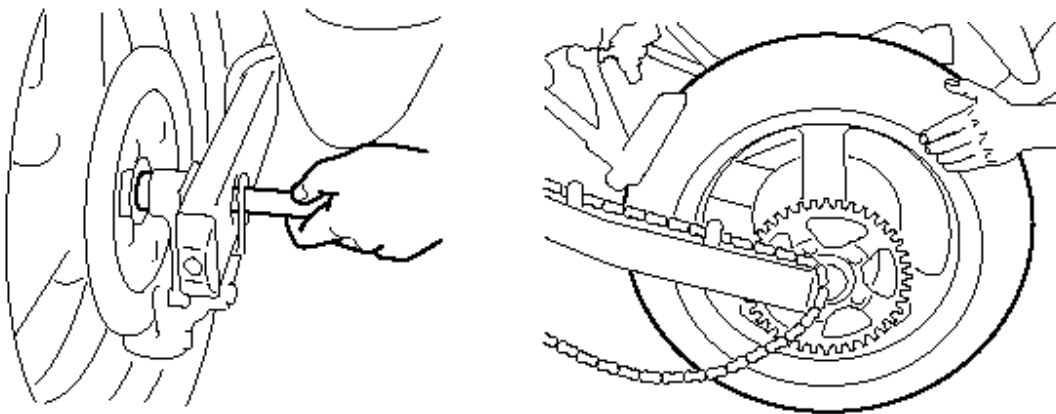

5) wyjąć oś koła tylnego

6) przesunąć koło do przodu i zdjąć łańcuch z zębátky

7) wyjąć koło do tyłu

8) montaż przeprowadzić w odwrotnej kolejności.

9) ustawić prawidłowy naciąg łańcucha napędowego

**WAŻNE:**

*Nie należy uruchamiać hamulców, jeżeli klocki hamulcowe nie są zamontowane.*

*Ponowne wciśnięcie tłoczków jest wówczas trudne, jak również może dojść do wycieku płynu hamulcowego.*

10) po montażu koła nacisnąć kilkakrotnie hamulec i skontrolować jego działanie. Sprawdzić swobodny obrót koła.

**OSTRZEŻENIE**

- po uprzednim demontażu koła jest ważne dociągnięcie poluzowanych śrub z odpowiednim momentem. Zaleca się wykonanie tych prac w autoryzowanym serwisie Suzuki
- jazdę motocyklem można rozpocząć po kilkukrotnym naciśnięciu pedału hamulca, co spowoduje prawidłowe ułożenie się klocków i odpowiedni luz pedału.
- po zamontowaniu tylnego koła należy wyregulować napięcie/naciąg łańcucha napędowego zgodnie z zaleceniami zawartymi w sekcji Regulacja Naciągu Łańcucha Napędowego

Moment dociągnięcia nakrętki tylnej osi:  
[ 100 N-m.; 10.0 Kg-m.]

#### OSTRZEŻENIE

- jazdę motocyklem można rozpocząć po kilkakrotnym naciśnięciu dźwigni hamulca, co spowoduje prawidłowe ułożenie się klocków hamulcowych i odpowiedni luz dźwigni
- jeżeli czynność ta nie zostanie wykonana, wtedy zostanie znacznie obniżona skuteczność układu hamulcowego, a to z kolei może być przyczyną wypadku

#### Wymiana żarówek.

---

Moc każdej żarówki jest opisana. Wymiana przepalonej żarówki na podobną (lecz nie taką samą) jest niewskazana. Stosowane żarówki muszą odpowiadać zaleceniom Suzuki. Poniżej zamieszczone zostało zestawienie żarówek stosowanych w motocyklu :

Światła Przednie	12V 60/55W (H4)
Światła kierunkowskazów	12V 21W
Światło tylne/hamowania	12V 21/5W

#### UWAGA:

Zastosowanie żarówek innych niż przewidziane przez producenta doprowadzić może do uszkodzenia instalacji elektrycznej motocykla.

Zawsze używaj żarówek zgodnych ze specyfikacją.

#### Reflektor

---

Przy wymianie żarówki reflektora należy postępować w następujący sposób.

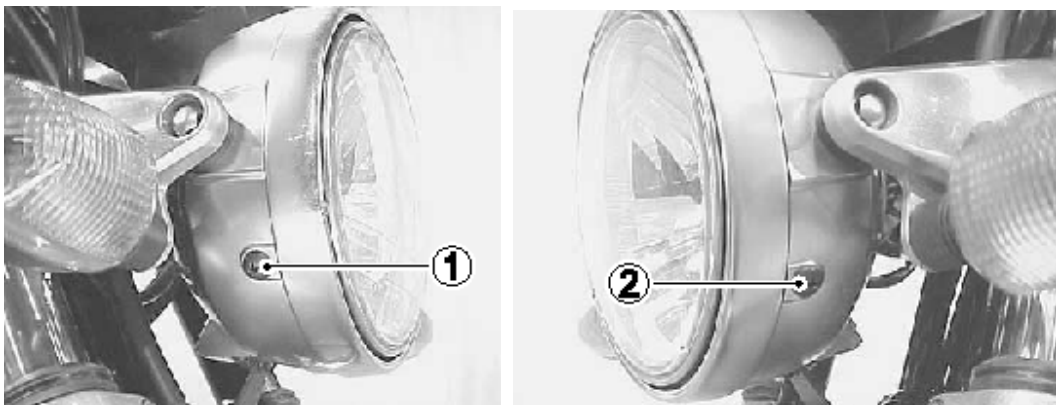

1. odkręcić dwie śruby (1) i (2) mocujące oprawkę reflektora.

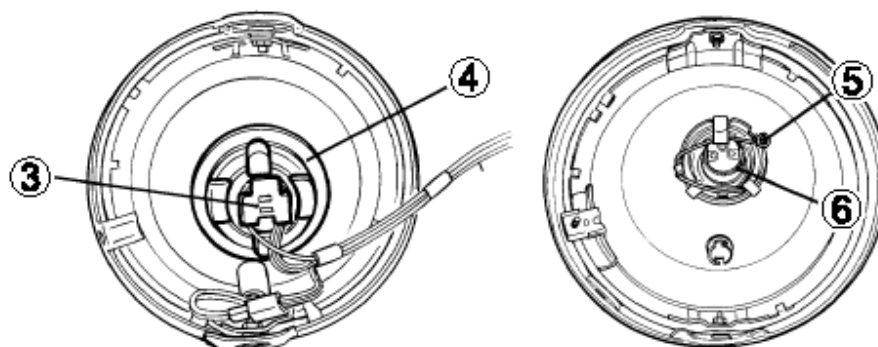

2. odłączyć kostkę (3) ze styków żarówki oraz zdjąć gumowy kaptur (4)
3. odpiąć sprężynę mocującą (5) żarówkę i wyciągnąć żarówkę (6)

**UWAGA:**

Motocykl ten jest wyposażony w reflektor halogenowy. Przy wymianie żarówek należy uważać, żeby nie dotykać części szklanej gołymi rękoma, ponieważ prowadzi to do skrócenia ich żywotności.

### Światło tylne / hamowania

---

W celu wymiany żarówek należy:

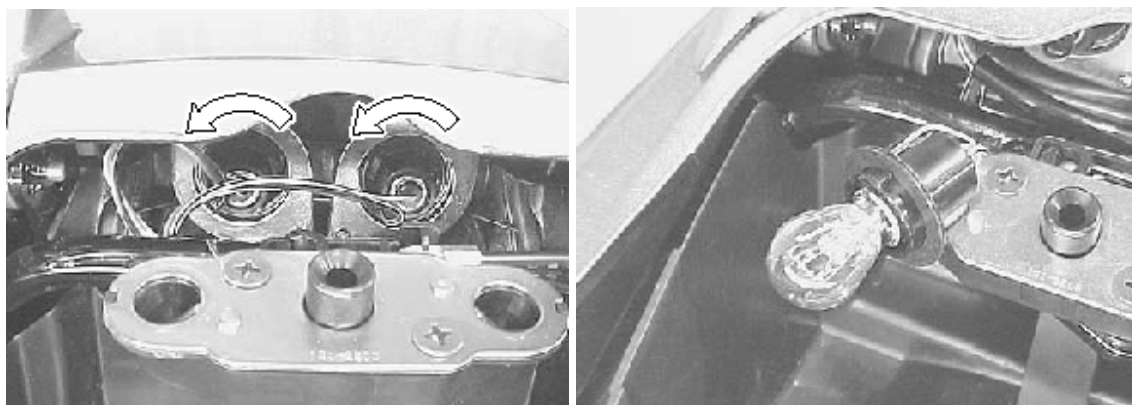

- 1) zdjąć siedzenie
- 2) oprawkę żarówki przekręcić w lewo i wyciągnąć
- 3) żarówkę nacisnąć, przekręcić w lewo i wyjąć z oprawki.

### Kierunkowskazy

---

Aby wymienić żarówkę należy:

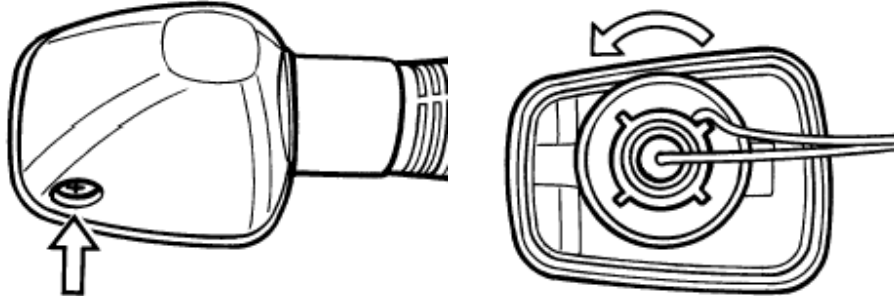

- 1) odkręcić śrubę mocującą i zdjąć klosz lampy
- 2) oprawkę żarówki przekręcić w lewo i wyciągnąć

- 3) nową żarówkę należy włożyć do oprawki, nacisnąć i przekręcić w prawo naciskając



#### UWAGA

Zbyt mocne dociągnięcie śrub może spowodować zniszczenie kloszy.

W momencie napotkania wyczuwalnego oporu należy przestać dokręcać śruby.

### Ustawienie promienia reflektora

---

W razie konieczności, promień reflektora może zostać przestawiony zarówno w pionie, jak i w poziomie.

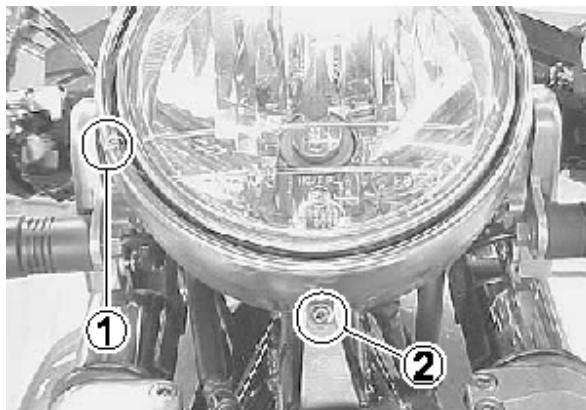

### Ustawienie poziome

Śrubę regulacyjną (1) wkręcać lub wykręcać w zależności od potrzeb.

### Ustawienie pionowe

Następuje za pośrednictwem śruby regulacyjnej (2). Wkręcać lub wykręcać w zależności od potrzeb.

### Bezpieczniki

---

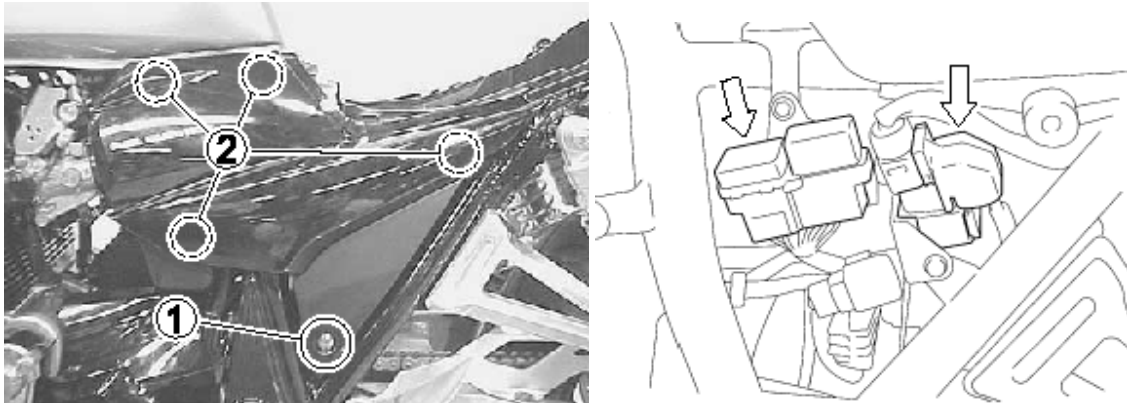

Główny bezpiecznik znajduje się pod lewą osłoną ramy. Odkręcić śrubę (1) i wypiąć haczyki (2), a następnie zdemontować lewą osłonę boczną.

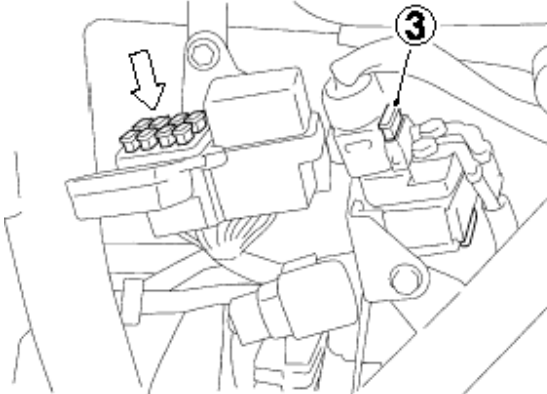

Jeden dodatkowy 30A bezpiecznik (3) znajduje się w skrzynce bezpieczników.

Bezpiecznik jest tak skonstruowany, że przepala się jeżeli w obwodzie elektrycznym jeden z odcinków jest przeciążony. Jeżeli któryś z systemów elektrycznych przestanie działać, to należy sprawdzić bezpiecznik. Zapasowe bezpieczniki 10A i 15A znajdują się w skrzynce bezpiecznikowej.

### UWAGA:

- **nigdy nie używać bezpieczników innych niż rekomendowane**
- **nigdy nie używać drutu czy folii aluminiowej zamiast bezpieczników**

- **należy uważać przy wymianie przepalonego bezpiecznika, żeby nowy wykazywał właściwą liczbę Amper. Nigdy nie wolno stosować środków pomocniczych np. folii aluminiowej lub kawałka drutu jako zastępstwa dla przepalonego bezpiecznika**
- **jeżeli nowo założony bezpiecznik przepala się po krótkim czasie to możliwe jest iż nastąpiło poważniejsze uszkodzenie w obwodzie elektrycznym. W tym wypadku należy zwrócić się do autoryzowanego serwisu Suzuki**

### **Lista bezpieczników**

1. Bezpiecznik 30A MAIN chroni całą instalację elektryczną
2. Bezpiecznik 15A HEAD-HI zabezpiecza światło drogowe i kontrolkę świateł drogowych.
3. Bezpiecznik 15A HEAD-LO zabezpiecza światło mijania
4. Bezpiecznik 15A IGNITION służy do ochrony pompy paliwa i cewki zapłonowej
5. Bezpiecznik 15A SIGNAL chroni kierunkowskazy, kontrolkę kierunkowskazów, światło hamowania, pozycyjne, sygnał dźwiękowy, podświetlenie zegarów
6. Bezpiecznik 10A METER służy do ochrony podświetlenia prędkościomierza
7. Bezpiecznik 10A FAN zabezpiecza silnik wentylatora chłodnicy

### **Usterki i ich usuwanie**

---

Radzimy poradzić się autoryzowanego dealera Suzuki, zanim przystąpią Państwo do samodzielnego diagnozowania usterek.

Jeżeli nie upłynął jeszcze termin gwarancji, to muszą Państwo w każdym przypadku poinformować dealera Suzuki, zanim przystąpią Państwo do naprawy. W przeciwnym razie istnieje ryzyko utraty gwarancji.

#### **UWAGA**

**Samodzielne diagnozowanie i usuwanie usterek niezgodne z procedurami opisanymi w powyższej sekcji może doprowadzić do uszkodzenia motocykla zamiast do usunięcia usterki. Taka szkoda nie będzie objęta gwarancją.**

**W przypadku jakichkolwiek wątpliwości co do metody postępowania czy też diagnozowania usterki, należy niezwłocznie skontaktować się z autoryzowanym serwisem lub dealerem Suzuki.**

W przypadku, gdy nie będzie można uruchomić silnika, należy zastosować następującą procedurę w celu określenia przyczyny:

#### **Sprawdzanie układu zasilania w paliwo**

Jeżeli wskaźnik układu wtryskowego wskazuje oznaczenie "FI" co wiąże się z problemami w układzie wtrysku paliwa, należy niezwłocznie udać się do autoryzowanego warsztatu Suzuki. Jeżeli wskaźnik nie pokazuje symbolu "FI" należy sprawdzić, czy w zbiorniku paliwa znajduje się odpowiednia ilość paliwa. Jeżeli wskaźnik nie pokazuje symbolu "FI", a w zbiorniku jest odpowiednia ilość paliwa należy sprawdzić układ zapłonowy.

## Sprawdzanie układu zapłonowego

- 1) wykręcić świece zapłonowe i połączyć je z „fajkami”

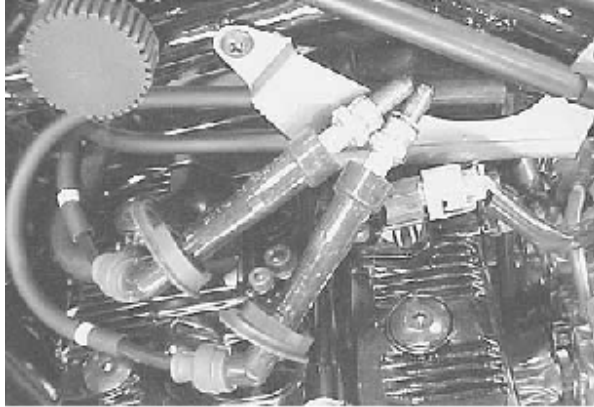

- 2) świecę zapłonową trzymać mocno przyciśniętą do silnika i jednocześnie przekręcić stacyjkę do pozycji „ON”, wyłącznik silnika przestawić do pozycji ON, wrzucić bieg jałowy i wysprzęglić. Jeżeli układ zapłonowy właściwie funkcjonuje, to podczas rozruchu między elektrodami przeskoczy niebieska iskra.
- 3) jeżeli iskra nie pojawia się należy wyczyścić świecę lub wymienić na nową
- 4) jeżeli iskra nie pojawi się należy skontaktować się z autoryzowanym warsztatem Suzuki.

### **OSTRZEŻENIE**

Nie należy trzymać świecy zbyt blisko otworu głowicy cylindra, ponieważ przez to mogłyby się zapalić opary paliwa w cylindrze.

W celu uniknięcia porażenia prądem, świece należy trzymać za pośrednictwem „fajki” wykonanej z materiału izolacyjnego. Ponieważ przy nieuważnej kontroli iskry niebezpieczeństwo porażenia nie jest całkowicie wykluczone. Testu tego nie powinny wykonywać osoby chore na serce, bądź posiadające stymulator serca.

### **Gdy gaśnie silnik**

W tym przypadku należy:

- 1) sprawdzić stan paliwa w zbiorniku
- 2) skontrolować przerwę między elektrodami świecy zapłonowej i jakość iskry
- 3) sprawdzić prędkość obrotową silnika na biegu jałowym.

### **Czyszczenie motocykla**

---

- 1) brud i błoto należy zmyć pod bieżącą wodą. Do mycia motocykla należy używać łagodnych środków czyszczących (np. szamponów samochodowych) oraz gąbki lub miękkiej szczotki.
- 2) pojazd obficie spłukiwać wodą. Nie używać twardych przedmiotów, które mogłyby porysować lakier.

### **UWAGA:**

**Nie czyścić chłodnicy wodą pod wysokim ciśnieniem, gdyż może to doprowadzić do uszkodzenia jej żeberek.**

### *WAŻNE*

*Nie polewać obficie wodą następujących miejsc:*

- \* stacyjka*
- \* świece zapłonowe*
- \* układ wtryskowy*
- \* korek wlewu paliwa*
- \* pompka sprzęgłowa i hamulcowa*

3) o ile istnieje możliwość, po umyciu wymienione miejsca przedmuchać sprężonym powietrzem.

4) po spłukaniu wytrzeć motocykl wilgotną szmatką, a następnie zostawić w cieniu do wyschnięcia.

5) sprawdzić motocykl pod kątem uszkodzeń lakieru,

W przypadku konieczności wykonania zaprawek należy postępować następująco:

- a) uszkodzone miejsca dokładnie wyczyścić i odłuszczyć (np. benzyną ekstrakcyjną)
- b) lakier dobrze rozmieszać i uszkodzone miejsce pomalować małym pędzelkiem
- c) lakier dobrze wysuszyć

### **Woskowanie motocykla**

Po umyciu motocykla dobrze jest go nawoskować i wypolerować w celu ochrony lakieru

- używać tylko wosków i środków polerujących wysokiej jakości
- przy woskowaniu i polerowaniu stosować się do zaleceń producentów tych środków.

### **Sprawdzanie po myciu**

W celu zachowania długiej żywotności motocykla lub jego części należy go właściwie i regularnie smarować według zaleceń z rozdziału „Smarowanie”.

### **OSTRZEŻENIE**

Jazda motocyklem bezpośrednio po umyciu musi być bezwzględnie poprzedzona kontrolą hamulców. Mokre tarcze hamulcowe zmniejszają znacznie skuteczność hamulców. Jadąc powoli należy kilkakrotnie łagodnie uruchomić hamulce w celu wysuszenia tarcz.

### **Przechowywanie motocykla**

---

Jeżeli motocykl przez dłuższy czas nie będzie używany np. w okresie zimy lub z innych powodów, to należy go do tego w sposób szczególny przygotować. Ponieważ wymaga to zastosowania specjalnych środków, narzędzi, etc. zaleca się zwrócić po pomoc do waszego dealera Suzuki. Jeśli chcesz przygotować samodzielnie motocykl do dłuższego postoju należy postępować wg. podanych poniżej zasad:

- motocykl należy ustawić na nóżce bocznej i umyć dokładnie całą maszynę



### **Paliwo**

- zbiornik paliwa napełnić po brzegi

### **Silnik**

- wlać jedną łyżeczkę oleju silnikowego do cylindrów przez otwory świec zapłonowych w głowicy. Świece ponownie wkręcić i przekręcić kilkakrotnie silnik bez zapłonu
- olej silnikowy starannie i całkowicie spuścić, a następnie silnik napełnić świeżym olejem, aż do korka wlewowego.

### **Akumulator**

- wymontować akumulator z motocykla

#### *WAŻNE:*

*Najpierw należy zdjąć ujemny zacisk (masa), a dopiero później dodatni.*

- akumulator dokładnie wymyć łagodnym środkiem czyszczącym. Korozję - jeśli wystąpiła należy całkowicie usunąć z klem akumulatora i wiązki elektrycznej
- akumulator magazynować w ogrzewanym pomieszczeniu

### **Opony**

- opony należy napompować do ich normalnego ciśnienia

### **Części zewnętrzne**

- wszystkie części z tworzywa sztucznego i gumowe należy zakonserwować środkiem do pielęgnacji gumy
- wszystkie nielakierowane części zakonserwować środkiem antykorozyjnym
- powierzchnie lakierowane zakonserwować środkami do pielęgnacji i polerowania lakierów samochodowych

### **Działania po zmagazynowaniu motocykla**

- raz w miesiącu należy doładowywać akumulator. Prąd ładowania należy ustawić na 1.4A x 5 h do 10 h.

### **Przygotowanie do jazdy po dłuższym postoju**

- umyć cały motocykl
- ponownie zamontować akumulator

### **UWAGA:**

**Zawsze należy najpierw założyć dodatni, a dopiero potem ujemny zacisk.**

- wymontować świece zapłonowe. Silnik kilkakrotnie przekręcić w ten sposób, że na najwyższym biegu pokręci się tylnym kołem. Wkręcić ponownie świece zapłonowe.
- olej silnikowy całkowicie spuścić. Zamontować nowy filtr oleju i napełnić silnik olejem w ilości podanej w danych technicznych.
- sprawdzić ciśnienie powietrza w oponach, tak jak opisano w rozdziale „Opony”

- nasmarować wszystkie miejsca, które tego wymagają, w sposób w jaki opisano to powyżej
- przeprowadzić tak jak opisano „Sprawdzenie przed jazdą”



**DANE TECHNICZNE MOTOCYKLA SUZUKI GSF1200(GSF1200S)**

<b>WYMIARY I CIĘŻAR</b>	
Długość całkowita	2160 mm
Szerokość całkowita	810 mm
Wysokość całkowita	1140 mm
Rozstaw kół	1520 mm
Prześwit	130 mm
Wysokość siedzenia	790 mm
Ciężar motocykla bez paliwa i oleju	228 kg

<b>SILNIK</b>	
Typ	4-suwowy, chłodzony powietrzem sacs, dohc,
Ilość cylindrów	4
Średnica cylindra	81.0 mm
Skok tłoka	68.0 mm
Pojemność skokowa	1402 cm <sup>3</sup>
Stopień sprężania	9.5 : 1
Gaźnik	Układ wtrysku paliwa
Filtr powietrza	z wkładem z włókien poliestrowych
System rozruchu	Elektryczny
System smarowania	smarowanie pod ciśnieniem

<b>PEZENIESIENIE NAPIĘDU</b>	
Sprzęgło	Wielotarczowe, w kąpieli olejowej
Skrzynia biegów	6-biegowa
Schemat zmiany biegów	1 w dół, 5 do góry
Przełożenie reduktora	1.509 (83/55)
Przełożenia biegów	
1	2.916 (35/12)
2	1.937 (31/16)
3	1.526 (29/19)
4	1.285 (27/21)
5	1.136 (25/22)
6	1.000 (24/24)
Przełożenie przekładni głównej	2.277 (41/18)
Łańcuch napędowy	RK GB50GSVZ3, 116 ogniw

<b>RAMA</b>	
Przednie zawieszenie	widelec teleskopowy, sprężyny spiralne, tłumienie olejowe,
Tylne zawieszenie	wahacz wleczony, sprężyna spiralna, tłumienie olejowe,
Kąt skrętu kierownicy	37° (w lewo i w prawo)
Kąt główki ramy	26°
Wyprzedzenie	105 mm
Promień zawracania	2.8 m.
Przedni hamulec	Tarczowy, dwie tarcze hamulcowe
Tylny hamulec	Tarczowy
Rozmiar opony przedniej	120/70 ZR17 (58W), bezdętkowa
Rozmiar opony tylnej	190/50 ZR17 (73W), bezdętkowa

<b>WYPOSAŻENIE ELEKTRYCZNE</b>	
Zapłon	Elektroniczny, tranzystorowy
Świeca zapłonowa	NGK CR8EK, DENSO U24ETR
Akumulator	12V 43.2 kC (12 Ah)/10 HR
Generator	3-fazowy generator prądu zmiennego
Bezpiecznik	30/10/10/15/15/10/10 A
Reflektor	12V 60/55W (H4)
Światło pozycyjne	12V 5W
Światło tylne hamowania	12V 21/5W x 2
Światła kierunkowskazów	12V 21W
Żarówka szybkościomierza	LED
Żarówka obrotomierza	LED
Kontrolka biegu jałowego	LED
Kontrolka świateł długich	LED
Kontrolka kierunkowskazów	LED
Kontrolka ciśnienia oleju	LED
Kontrolka układu wtrysku paliwa	LED

<b>POJEMNOŚCI</b>	
Zbiornik paliwa wraz z rezerwą	22.0 l
Ilość oleju do napełnienia bez zmiany filtra	4200 ml
ze zmianą filtra	4800 ml